

4.sz. Kézikönyv

**Rail Cargo Hungaria Zrt-től rendelhető
vasúti kocsik**

| A módosítás | | | |
|--------------------|-----------------------|--------------|--------------------------------|
| sorszám | jóváhagyásának | | érvényességének kezdete |
| | Szám | kelte | |
| - | MC51859/2008. | 2008.11.20. | 2009. 01. 01. |
| | | | |
| | | | |
| | | | |
| | | | |
| | | | |
| | | | |
| | | | |
| | | | |
| | | | |
| | | | |
| | | | |
| | | | |
| | | | |
| | | | |
| | | | |
| | | | |
| | | | |
| | | | |
| | | | |

Bevezetés

A Kézikönyv a Rail Cargo Hungaria üzemeltetésében lévő kocsikról, a kocsik használatáról, jelölésükről, számozásukról ad tájékoztatást azért, hogy az ügyfelek olyan tájékoztatást kapjanak a Rail Cargo Hungaria Zrt. Üzemeltetésű kocsik műszaki paramétereiről, hogy ki tudják választani az általuk feladni kívánt áruhoz a megfelelő teherkocsit.

A nemzetközi vasúti áruszállítás műszaki alapelveit az „Általános Szerződés a Teherkocsik Használatára (német neve: Allgemeiner Vertrag für die Verwendung von Güterwagen, német rövidítése: AVV, angol rövidítése: GCU) szabályzat magyar nyelvű szövegét a Rail Cargo Hungaria Zrt. honlapján (www.railcargo.hu), vitás esetekben a gcubureau.org honlapon lévő szöveg a mérvadó.

Az AVV-hez csatlakozott üzemeltetők listáját (AVV 1.sz. melléklete) a gcubureau.org honlapon lehet megtekinteni.

A Kézikönyv mellékletei:

- 1.sz. melléklet, Vasúti kocsik számozási rendszere
- 2.sz. melléklet, Vasúti teherkocsik jellegrajzai

A Kézikönyv és mellékletei a Rail Cargo Hungaria Zrt. honlapján elérhetők, illetve kinyomtatva megvásárolhatóak.

4.sz. Kézikönyv

1.sz. melléklete

Vasúti kocsik számozási rendszere

A SZÁM ÉS A HOZZÁ KAPCSOLÓDÓ BETŰJELZÉS ELHELYEZÉSE A KOCSISZEKRÉNYEN

A külső jelzések általános elrendezése

A jelzéseket alkotó nyomtatott nagybetűknek és számoknak legalább 80 mm magasnak kell lenniük, levelezési minőségű betűtálp nélküli betűtípussal. Kisebb betűk csak akkor használhatók, ha a betűket csak a hosszartón lehet elhelyezni.

A jelzés nem lehet 2 m-nél magasabban a sínkorona felső élétől.

Vagonok

A jelzést a következő módon kell elhelyezni a kocsiszelekre:

| | | | | | | | |
|------------|--------|------------|--------------|------------|---------|------------|--------------------------------|
| 23 | TENRST | 31 | TENRST - RIV | 33 | TENRIV | 43 | (Ebben az esetben VKM |
| 80 | D-RFC | 80 | D-DB | 84 | NL-ACTS | 87 | F nélkül, mert a teljes névnek |
| 7369 553-4 | | 0691 235-2 | | 4796 100-8 | | 4273 361-3 | és címnek szerepelnie |
| Zcs | | Tanoos-x | | Slpss | | Laeks | kell a járművön) |

Az olyan kocsik esetében, amelyek kocsiszelekre nincs elég hely az ilyenfajta elrendezéshez, különösen pórekocsik esetében, a jelzés a következőképpen is elhelyezhető:

01 87 3320 644-7
TENRIV F-SNCF Ks

Amikor egy vagy több nemzeti jelentőségű indexbetűt helyeznek el a sorozatjelben, ezt a nemzeti jelzést a sorozatjel mögött kell elhelyezni, kötőjellel elválasztva.

Személykocsik és vontatott személyszállító járművek

A számot a jármű mindkét oldalfalán el kell helyezni a következő módon:

F-SNCF 61 87 20 - 72 021 - 7
13¹⁰ tu

A jármű regisztrálása szerinti ország és a műszaki jellemzők jelzését közvetlenül a tizenkét jegyű pályaszám mögé vagy alá írják.

A vezetőfülkével rendelkező személykocsik esetében a számot a vezetőfülkében is feltüntetik.

Mozdonyok, motorkocsi és speciális járművek

A 12 jegyű standard számot a nemzetközi forgalomban használt vontató jármű mindkét oldalfalán fel kell tüntetni a következő módon:

91 88 0001323-0

A 12 jegyű standard számot a vontató járművek valamennyi vezetőfülkéjében is feltüntetik.

Az üzemeltető elhelyezhet a standard számoknál nagyobb betűket és saját számjelzést is (amely általában a gyári számból és egy betűkódból áll), ha az hasznos a működés szempontjából. A saját számot az üzemeltető bárhol szabadon elhelyezheti.

Példák SP42037 ES 64 F4 - 099 88 - 1323 473011
92 51 0042037-9 94 80 0189 999-6 91 88 0001323-0 92 87 473011-094 79 2 642 185-5

Ezek a szabályok kétoldalú megállapodással változtathatók meg a meglévő járművek esetében, amikor az ÁME hatálya alá lép és egy meghatározott szolgálatra vonatkozik, és amennyiben nem áll fenn az érintett vasúthálózatokon üzemelő eltérő járművekkel való összetévesztés veszélye. A mentesség az illetékes nemzeti hatóságok által meghatározott időszakokra érvényes.

A nemzeti hatóság előírhatja, hogy a 12 jegyű járműszám mellett tüntessék fel az ország kódját és a VKM-et.

Az ELLENŐRZŐ (12.) SZÁMJEGY MEGHATÁROZÁSÁNAK SZABÁLYAI

Az ellenőrző számjegyet a következő módon határozzák meg:

- az alapszám páros pozícióinak számjegyeit (jobbról balra haladva) saját tizedes értéken veszik;
az alapszám páratlan pozícióinak számjegyeit (jobbról balra haladva) megszorozzák 2-vel,
ekkor összeadják a páratlan pozíciók összegét a páros pozíciók összegével,
- megtartják a számjegyek összegét,

a számjegyek összege és a 10 közötti különbség alkotja az ellenőrző számjegyet; amennyiben a számjegyek összege nulla, akkor az ellenőrző számjegy is nulla.

Példák

| | | | | | | | | | | | | |
|----|--------------------------------------|---|---|----|---|---|---|----|---|---|---|---|
| 1- | Legyen az alapszám Szorzó tényező | 3 | 3 | 8 | 4 | 4 | 7 | 9 | 6 | 1 | 0 | 0 |
| | | 2 | 1 | 2 | 1 | 2 | 1 | 2 | 1 | 2 | 1 | 2 |
| | | 6 | 3 | 16 | 4 | 8 | 7 | 18 | 6 | 2 | 0 | 0 |

Összeg: $6+3 +1 +6+4+8+7+1+8+6+2+0+0=52$

Az összeg egységet jelző számjegye 2.

Az ellenőrző számjegy ezért 8, és így a 33 84 4796 100 - 8 regisztrációs szám lesz az alapszámjegy.

| | | | | | | | | | | | | |
|----|--|---|---|----|---|---|---|---|---|---|---|----|
| 2- | Legyen az alapszám Sokszorozó tényező | 3 | 1 | 5 | 1 | 3 | 3 | 2 | 0 | 1 | 9 | 8 |
| | | 2 | 1 | 2 | 1 | 2 | 1 | 2 | 1 | 2 | 1 | 2 |
| | | 6 | 1 | 10 | 1 | 6 | 3 | 4 | 0 | 2 | 9 | 16 |

Összeg: $6+1+1 + 0+1 +6+3 +4 +0+2 +9+1+6=40$

Az összeg egységet jelző számjegye 0.

Az ellenőrző számjegy ezért 0, és így a 31 51 3320 198 - 0 regisztrációs szám lesz az alapszámjegy.

A JÁRMŰVEK REGISZTRÁLÁSA SZERINTI ORSZÁGOK KÓDJAI (3-4. SZÁMJEGY ÉS RÖVIDÍTÉS) „A harmadik országokra vonatkozó információk csak tájékoztató jellegűek.”

| Országok | Betűrendes ország kód ³ | Numerikus ország kód | A P.6 és P.7 mellékletben ⁴ a szögletes zárójel által érintett társaságok |
|---------------------|------------------------------------|----------------------|--|
| Albánia | AL | 41 | HSh |
| Algéria | DZ | 92 | SNTF |
| Ausztria | A | 81 | ÖBB |
| Azerbajdzsán | AZ | 57 | AZ |
| Belgium | B | 88 | SNCB/NMBS |
| Belorusszia | BY | 21 | BC |
| Bosznia-Hercegovina | BIH | 44 | ŽRS |
| Bosznia-Hercegovina | BIH | 50 | ŽFBH |
| Bulgária | BG | 52 | BDZ, SRIC |
| Ciprus | CY | | |
| Cseh Köztársaság | CZ | 54 | ČD |
| Dánia | DK | | DSB, BS |
| Dél-Korea | ROK | 61 | KNR |
| Egyesült Királyság | GB | 70 | BR |
| Egyiptom | ET | 90 | ENR |
| Észak-Korea | PRK ¹ | 30 | ZC |
| Észtország | EST | 26 | EVR |
| Finnország | FIN | 10 | VR, RHK |
| Franciaország | F | 87 | SNCF, RFF |
| Görögország | GR | 73 | CH |
| Grúzia | GE | 28 | GR |
| Hollandia | NL | 84 | NS |
| Horvátország | HR | 78 | HŽ |
| Irak | IRQ ¹ | 99 | IRR |
| Irán | IV | 96 | RAI |
| Írország | IRL | 60 | CIE |
| Izrael | IL | 95 | IV |
| Japán | J | 42 | EJRC |
| Kazahsztán | KZ | 27 | KZH |
| Kína | RC | 33 | KZD |
| Kirgizisztán | KS | 59 | KRG |
| Kuba | CU ¹ | 40 | FC |
| Lengyelország | PL | 51 | PKP |

| Országok | Betűrendes ország kód ³ | Numerikus ország kód | A P.6 és P.7 mellékletben ⁴ a szögletes zárójel által érintett társaságok |
|--|------------------------------------|----------------------|--|
| Lettország | LV | 25 | LDZ |
| Libanon | BH | 98 | LÉS |
| Liechtenstein | LIE ¹ | | |
| Litvánia | LT | 24 | LG |
| Luxemburg | L | 82 | CFL |
| Macedónia (volt jugoszláv köztársaság) | MK | 65 | CFARYM. (MŽ) |
| Magyarország | H | 55 | MÁV, GySEV/ROeEE ² |
| Málta | M | | |
| Marokkó | MA | 93 | ONCFM |
| Moldva | MD ¹ | 23 | CFM |
| Monaco | MC | | |
| Mongólia | MGL | 31 | MTZ |
| Németország | D | 80 | DB, AAE ² |
| Norvégia | N | 76 | NSB, JBV |
| Olaszország | I | 83 | FS, FNME ² |
| Oroszország | RUS | 20 | RZD |
| Örményország | AMI | 58 | ARM |
| Portugália | E | 94 | CP, REFER |
| Románia | RO | 53 | CFR |
| Spanyolország | E | 71 | RENFE |
| Svájc | CH | 85 | SBB/CFF/FFS, BLS |
| Svédország | S | 74 | GC, BV |
| Szerbia-Montenegró | SCG | 72 | JZ |
| Szíria | SYR | 97 | CFS |
| Szlovákia | SK | 56 | ŽSSK, ŽSR |
| Szlovénia | SLO | 79 | SŽ |
| Tádzsikisztán | TJ | 66 | TZD |
| Törökország | TR | 75 | TCDD |
| Tunézia | TN | 91 | SNCFT |
| Türkmenisztán | TM | 67 | TRK. |
| Ukrajna | UA | 22 | UZ |
| Üzbegisztán | UZ | 29 | UTI |
| Vietnam | VN ¹ | 32 | DSVN |

(1) A kódok megerősítésre várnak.

(2) Az általános megjegyzések 3. pontjában említett fejlesztések hatályba lépéséig ezek a társaságok használhatják a 43 (GySEV/ROeEE), 63 (BLS), 64 (FNME), 68 (AAE) kódokat. Ekkor alkalmazási időszakot határozni meg az érintett tagállamokkal közösen.

(3) Az 1949. évi egyezmény 4. függelékében és a közúti közlekedéstől szóló 1968. évi egyezmény 45. cikk (4) bekezdésében ismertetett betűrendes kódrendszer szerint.

(4) Azok a társaságok, amelyek a hatálybalépés idején az 1,31C vagy az OSJD tagjai voltak, és a megnevezett országcódot használták a társaság kódjaként.

A KÖLCSÖNÖS ÁTJÁRTIATÓSÁGI KÉPESSÉG BETŰJELE

TEN: Az ÁME-nek megfelelő, a TSI alapján épített jármű.

RIV: A RIV előírásoknak megfelelő/megfelelt jármű

RIV: Kocsi, amely megfelelt a RIV előírásoknak azok eltörlésének napján

PPW: A PPW megállapodásnak megfelelő kocsi (az OJSD államokon belül)

RIC: A RIC előírásoknak megfelelő/megfelelt személykocsi

Speciális járművek esetében a kölcsönös átjárhatósági képesség betűjelét a P.14. melléklet tartalmazza.

A KÖLCSÖNÖS ÁTJÁRTHATÓSÁGI KÉPESSÉGET JELÖLŐ NEMZETI KÓDOK A KOCSIK ESETÉBEN (1-2. SZÁMJEGY)

Figyelmeztetés:

A szögletes zárójelben lévő feltételek átmenetiek, és a RIV jövőbeni fejlesztésekor törlik azokat (lásd az általános megjegyzések 3. pontját).

| | 2. számjegy | | 0 | 1 | 2 | 3 | 4 | 5 | 6 | 7 | 8 | 9 | 2. számjegy | |
|---|----------------------------|---------------------|---|--|---|---|----------------------|--|----------------------|--|----------------------|---|----------------------------|---|
| | 1. számjegy | | | | | | | | | | | | 1. számjegy | |
| | | Jelzőműszer | rögzített vagy változó | rögzített | változó | rögzített | változó | rögzített | változó | rögzített | változó | rögzített vagy változó | Jelzőműszer | |
| ÁME ^a és/vagy RIV/COTIF) és/vagy PPW | 0 | tengellyel | Tartalék | ÁME és/vagy /vagy RIV/ COTIF kocsik <i>[amelyek esetében az üzembentartó a P.4. mellékletben felsorolt RIV vasúttársaság]</i> | További döntésig nem használható' Jövőbeni célokra fenntartva ^d | | | | | | | PPW kocsik (változó nyomtáv) | tengellyel | 0 |
| | 1 | forgószámo- lyal | Ipari használatú kocsik | | forgószámo- lyal | 1 | | | | | | | | |
| | 2 | tengellyel | Tartalék | ÁME és/vagy RIV/COTIF kocsik <i>[amelyek esetében az üzembentartó a P.4. mellékletben felsorolt RIV vasúttársaság]</i> PPW kocsik | ÁME és/vagy RIV/COTIF kocsik ^b ^b <i>[amelyek esetében az üzembentartó társaság, vasúttársasággal vagy sem, egyesülve egy RIV vasúttársasággal kötött megállapodás útján]</i> | | | Más ÁME és/vagy /vagy RIV/COTIF kocsik ^b PPW kocsik | | PPW kocsik (rögzített nyomtáv) | tengellyel | 2 | | |
| | 3 | forgószámo- lyal | | | forgószámo- lyal | 3 | | | | | | | | |
| Nem ÁME és nem RIV/COTIF ^b és nem PPW | 4 | tengellyel | Kiszolgáló kocsik | Egyéb kocsik <i>[amelyek esetében az üzembentartó a P.4. mellékletben felsorolt vasúttársaság].</i> | Egyéb kocsik <i>[amelyek esetében az üzembentartó társaság vasúttársasággal kötött megállapodás útján]</i> | | | Egyéb kocsik | | Műszaki jellemzőik miatt speciális számozással rendelkező kocsik | tengellyel | 4 | | |
| | 8 | Forgóvázal | | | forgóvázal | 8 | | | | | | | | |
| | | Forgalom | Belföldi vagy nemzetközi forgalom speciális megállapodással | Nemzetközi forgalom speciális megállapodás- sal | Belföldi forgalom | Nemzetközi forgalom speciális megállapodás- sal | Belföldi forgalom | Nemzetközi forgalom speciális megállapodás- sal | Belföldi forgalom | Nemzetközi forgalom speciális megállapodás- sal | Belföldi forgalom | Belföldi vagy nemzetközi forgalom speciális megállapodással | Forgalom | |
| | 1. számjegy 2. számjegy | | 0 | 1 | 2 | 3 | 4 | 5 | 6 | 7 | 8 | 9 | 1. számjegy 2. számjegy | |

- Megfelelés legalább a jármű ÁME-nek
- Ideértve azokat a járműveket, amelyek a jelenlegi szabályozás szerint ezeket a számokat viselik. Megfelelés a RIV-nek vagy a COTIF-nak az ilyen új előírások hatályba lépésekor hatályos rendelkezések szerint.
- Rögzített vagy változó nyomtáv
- Az I. kategóriájú (állandó hőmérsékletű) kocsik kivételével.

A NEMZETKÖZI FORGALOMKÉPESSÉGET JELZŐ KÓDOK A VONTATOTT SZEMÉLYSZÁLLÍTÓ KOCSIK ESETÉBEN (I-2. SZÁMJEGY)

Figyelmeztetés:

A szögletes zárójelben lévő feltételek átmenetiek, és a RIC fejlesztésekor törlik azokat (lásd az általános megjegyzések 3. pontját).

| 2.számjegy 1.számjegy | Belföldi forgalom | TSI ^a és/vagy RIC/COTIF ^b és/vagy PPW | | | | Belföldi vagy nemzetközi forgalom speciális megállapodással | TSI ^a és/vagy RIC/COTIF ^b | PPW | | |
|--------------------------|--|--|--|--|--|---|--|-----------------------------|--|---|
| | 0 | 1 | 2 | 3 | 4 | 5 | 6 | 7 | 8 | 9 |
| 5 | Belföldi közlekedésre szánt kocsik <i>[amelyek esetében az üzembentartó a P.4. mellékletben felsorolt vasúttársaság]</i> | Rögzített nyomtávú nem légkondicionált járművek (az autószállító kocsikat is ideértve) <i>[amelyek üzembentartója P.4.mellékletben felsorolt RIC vasúttársaság]</i> | Állítható nyomtávú (1435/1520) nem légkondicionált járművek (az autószállító kocsikat is ideértve) <i>[amelyek üzembentartója P.4.mellékletben felsorolt RIC vasúttársaság]</i> | Fenntartva | Állítható nyomtávú (1435/1672) nem légkondicionált járművek (az autószállító kocsikat is ideértve) <i>[amelyek üzembentartója P.4.mellékletben felsorolt RIC vasúttársaság]</i> | Műszaki jellemzőik miatt speciális számozással rendelkező járművek | Rögzített nyomtávú járművek | Rögzített nyomtávú járművek | Állítható nyomtávú (1435/1520) járművek cserélhető forgóvázzal | Állítható nyomtávú (1435/1520) járművek állítható nyomtávú tengelyekkel |
| 6 | Nem üzletszerű forgalomban közlekedő szervizjárművek | Rögzített nyomtávú légkondicionált járművek <i>[amelyek üzembentartója P.4.mellékletben felsorolt RIC vasúttársaság]</i> | Állítható nyomtávú (1435/1520) nem légkondicionált járművek (az autószállító kocsikat is ideértve) <i>[amelyek üzembentartója P.4.mellékletben felsorolt RIC vasúttársaság]</i> | Nem üzletszerű forgalomban közlekedő szervizjárművek <i>[amelyek üzembentartója a P.4 mellékletben felsorolt egyik RIC vasúttársaság]</i> | Állítható nyomtávú (1435/1672) légkondicionált járművek (az autószállító kocsikat is ideértve) <i>[amelyek üzembentartója P.4.mellékletben felsorolt RIC vasúttársaság]</i> | Autószállító kocsik | Állítható nyomtávú járművek | | | |
| 7 | Légkondicionált és nyomásbiztos járművek <i>[amelyek üzembentartója a P.4.mellékletben felsorolt egyik RIC vasúttársaság]</i> | Fenntartva | Fenntartva | Nyomásbiztos rögzített nyomtávú légkondicionált járművek <i>[amelyek üzembentartója a P.4.mellékletben felsorolt egyik RIC vasúttársaság]</i> | Fenntartva | Egyéb járművek | Fenntartva | Fenntartva | Fenntartva | Fenntartva |

| | | | | | | | | | | |
|--|--|--|--|-----------------------|--|--|--|--|--|--|
| | | | | <i>vasúttársaság]</i> | | | | | | |
|--|--|--|--|-----------------------|--|--|--|--|--|--|

a. Megfelelés legalább a vontatott személyszállító járművekre vonatkozó jövőbeni ÁME-nek

b. Megfelelés a RIC-nek és a COTIF-nak a hatályos előírások szerint.

A KOCSIK STANDARD SZÁMJELZÉSE (5-7. SZÁMJEGY)

Ez a melléklet táblázatos formában foglalja össze a kocsik fő műszaki jellemzőihez kapcsolódó 4 számjegyes jelzést. A mellékletet külön hordozón (elektronikus fájlban) terjesztik.

A KOCSIKAT JELZŐ BETŰK A CSUKLÓS ÉS TÖBBRÉSZES KOCSIK KIVÉTELÉVEL

A KATEGÓRIA ÉS AZ INDEXBETŰK DEFINÍCIÓJA

1. Fontos megjegyzések

A mellékelt táblázatokban:

- a méterben megadott adatok a kocsik belső hosszára vonatkoznak (lu),
- a tonnában megadott adatok (tu) a szóban forgó kocsi terhelési táblázatában szereplő legmagasabb terhelési határértéket jelentik, amit a megállapított eljárásokkal összhangban határoznak meg.

2. A nemzetközi értékekkel rendelkező indexbetűk minden kategória esetében közösek

q cső az elektromos fűtés számára, amely minden elfogadható árammal működtethető

qq cső és szerelvények az elektromos fűtés számára, amely minden elfogadható árammal működtethető

s Az „s” feltételek alatti haladásra engedélyezett kocsik (lásd a járművek ÁME B. mellékletét)

ss Az „ss” feltételek alatti haladásra engedélyezett kocsik (lásd a járművek ÁME B. mellékletét)

3. Nemzeti értékkel rendelkező indexbetűk

t, u, v, w, x, y, z

E betűk értékeit az egyes tagállamok külön határozzák meg.

A KATEGÓRIA BETŰJELE: E - NYITOTT MAGAS OLDALÚ KOCSI

| | | |
|---|--|---|
| <i>Referenciakocsi</i> | normál típusú, oldalsó és homlokfali billentéssel, egyenes padlóval 2 tengellyel: $lu \geq 7,70$ m; $25 t \leq tu \leq 30 t$ 4 tengellyel: $lu \geq 12$ m; $50 t \leq tu \leq 60 t$ 6 vagy több tengellyel: $lu \geq 12$ m; $60t \leq tu \leq 75 t$ | |
| Tárgymutató betűk | a | 4 tengellyel |
| | aa | 6 vagy több tengellyel |
| | c | padlónyílásokkal ^a |
| | k | 2 tengellyel: $tu < 20 t$ 4 tengellyel: $tu < 40 t$ 6 vagy több tengellyel: $tu < 50 t$ |
| | kk | 2 tengellyel: $20 t \leq tu < 25 t$ 4 tengellyel: $40 t \leq tu < 45 t$ 6 vagy több tengellyel: $50 t \leq tu < 60 t$ |
| | l | oldalsó billentés nélkül |
| | ll | padlónyílás nélkül ^b |
| | p | 2 tengellyel: $lu < 7,70$ m 4 vagy több tengellyel: $lu < 12$ m |
| | mm | 4 vagy több tengellyel: $lu > 12^b$ |
| | n | 2 tengellyel: $tu > 30 t$ 4 tengellyel: $tu > 60 t$ 6 vagy több tengellyel: $tu > 75 t$ |
| | o | homlokfali billentés nélkül |
| p | helyjel a fékező számára ^b | |
| <p>a. Ez a koncepció csak egyenes padlóval rendelkező nyitott magas oldala, és olyan eszközzel ellátott kocsikra vonatkozik, amelyek lehetővé teszik vagy az egyenes padlóval rendelkező normál kocsiként, vagy egyes áruk esetében a gravitációs ürítésű kocsiként való használatot a nyílások megfelelő elhelyezésével.</p> <p>b. Csak 1 520 mm nyomtávú kocsikra alkalmazható.</p> | | |

A KATEGÓRIA BETŰJELE: F - NYITOTT MAGAS OLDALÚ KOCSI

| <i>Referenciakocsi</i> | | Különleges típusú 2 tengellyel: $25 t \leq tu \leq 30 t$ 3 tengellyel: $25 t \leq tu \leq 40 t$ 4 tengellyel: $50 t \leq tu \leq 60 t$ 6 vagy több tengellyel: $60 t \leq tu \leq 75 t$ |
|--|---------------------------------------|--|
| Tárgymutató betűk | a | 4 tengellyel |
| | aa | 6 vagy több tengellyel |
| | b | nagykapacitású, tengelyekkel (térfogat $> 45 m^3$) |
| | c | vezérelt gravitációs kirakodással mindkét oldalon váltakozva, felül ^a |
| | cc | vezérelt gravitációs kirakodással mindkét oldalon váltakozva, alul ^a |
| | f | Nagy-Britanniában való közlekedésre alkalmas |
| | ff | Nagy-Britanniában való közlekedésre alkalmas (kizárólag alagútban) |
| | fff | Nagy-Britanniában való közlekedésre alkalmas (kizárólag kompon) |
| | k | 2 vagy 3 tengellyel: $tu < 20 t$ 4 tengellyel: $tu < 40 t$ 6 vagy több tengellyel: $tu < 50 t$ |
| | kk | 2 vagy 3 tengellyel: $20 t \leq tu < 25 t$ 4 tengellyel: $40 t \leq tu < 50 t$ 6 vagy több tengellyel: $50 t \leq tu < 60 t$ |
| | l | ömlesztett gravitációs kirakodással mindkét oldalon egyidejűleg, felül ^a |
| | ll | ömlesztett gravitációs kirakodással mindkét oldalon egyidejűleg, alul ^a |
| | n | 2 tengellyel: $tu > 30 t$ 3 vagy több tengellyel: $tu > 40 t$ 4 tengellyel: $tu > 60 t$ 6 vagy több tengellyel: $tu > 75 t$ |
| | o | axiális ömlesztett gravitációs kirakodással, felül ^a |
| | oo | axiális ömlesztett gravitációs kirakodással, alul ^a |
| | p | axiális vezérelt gravitációs kirakodással, felül ^a |
| | pp | axiális vezérelt gravitációs kirakodással, alul ^a |
| ppp | helytel a fékező számára ^b | |
| <p>a. Az F kategóriába tartozó, gravitációs ürtésű kocsik olyan nyitott kocsik, amelyek padlója nem egyenes, és sem oldalra, sem a hamlokkal felé nem billenthető.</p> <p>b. Csak 1520 mm nyomtávú kocsikra alkalmazható.</p> | | |
| <p>Az ilyen kocsik kirakodásának módját a következő jellemzők kombinációja határozza meg:</p> <p><i>Az ürtőnyílások elrendezése:</i></p> <ul style="list-style-type: none"> - axiális: A nyílások a vágány közepe fölött helyezkednek el - kétoldali: A nyílások a vágány egyik oldalán, a síneken kívül helyezkednek el (Ilyen kocsik esetében a kirakodás <ul style="list-style-type: none"> - egyidejű, ha a kocsi teljes kiürítéséhez mindkét oldalon ki kell nyitni a nyílásokat, - váltakozó, ha a kocsi teljes kiürítéséhez csak az egyik oldalon kell kinyitni a nyílásokat) - felső: Az ürtőnyílás alsó széle (figyelmen kívül hagyva a nyíláson esetleg tálnyúló mozgatható eszközöket) legalább 0,700 mm-rel a sín fölött van, és lehetővé teszi, hogy az árut szállítószalaggal szállítsák el - alsó: Az ürtőnyílás alsó szélének elhelyezkedése nem teszi lehetővé, hogy az árut szállítószalaggal szállítsák el <p><i>Kirakodási sebesség:</i></p> <ul style="list-style-type: none"> - ömlesztett: Kinyitás után nem lehet bezárni az ürtőnyílásokat, amíg a kocsit ki nem ürítették - vezérelt: Ürtés közben bármikor szabályozható, sőt, le is állítható az áru áramlása | | |

A KATEGÓRIA BETŰJELE: G — FEDETT KOCSI

| <i>Referenciakocsi</i> | Normál típusú legalább 8 szellőzőnyílással 2 tengellyel: $9\text{ m} \leq lu < 12\text{ m}$; $25\text{ t} \leq tu \leq 30\text{ t}$ 4 tengellyel: $15\text{ m} \leq lu < 18\text{ m}$; $50\text{ t} \leq tu \leq 60\text{ t}$ 6 vagy több tengellyel: $15\text{ m} \leq lu < 18\text{ m}$; $60\text{ t} \leq tu \leq 75\text{ t}$ | |
|---|---|---|
| Tárgymutató betűk | a | 4 tengellyel |
| | aa | 6 vagy több tengellyel |
| | b | nagykapacitású: - 2 tengellyel: $lu \geq 12\text{ m}$ és a hasznos térfogat $\geq 70\text{ m}^3$ - 4 vagy több tengellyel: $lu \geq 18\text{ m}$ |
| | bb | 4 tengellyel: $lu > 18\text{ m}^a$ |
| | g | gabona szállítására |
| | h | gyümölcshez és zöldséghez ^b |
| | k | 2 tengellyel: $tu < 20\text{ t}$ 4 tengellyel: $tu < 40\text{ t}$ 6 vagy több tengellyel: $tu < 50\text{ t}$ |
| | kk | 2 tengellyel: $20\text{ t} \leq tu < 25\text{ t}$ 4 tengellyel: $40\text{ t} \leq tu < 45\text{ t}$ 6 vagy több tengellyel: $50\text{ t} \leq tu < 60\text{ t}$ |
| | l | kevesebb, mint 8 szellőzőnyílással |
| | ll | megnagyobbított ajtókkal és nyílásokkal" |
| | p | 2 tengellyel: $lu < 9\text{ m}$ 4 vagy több tengellyel: $lu < 15\text{ m}$ |
| | n | 2 tengellyel: $tu > 30\text{ t}$ 4 tengellyel: $tu > 60\text{ t}$ 6 vagy több tengellyel: $tu > 75\text{ t}$ |
| | o | 2 tengellyel: $lu < 12\text{ m}$ és a hasznos teher kapacitás 70 m^3 |
| | p | helytel a fékező számára ^a |
| <p>a. Csak 1 520 mm nyomtávú kocsikra alkalmazható.</p> <p>b. A „gyümölcs és zöldség szállítására” fogalom csak további padlószintű szellőzőnyílással ellátott kocsikra vonatkozik.</p> | | |

A KATEGÓRIA BETŰJELE: H — FEDETT KOCSI

| <i>Referenciakocsi</i> | | különleges típusú 2 tengellyel: $9\text{ m} \leq lu \leq 12\text{ m}; 25\text{ t} \leq tu \leq 28\text{ t}$ 4 tengellyel: $15\text{ m} \leq lu < 18\text{ m}; 50\text{ t} \leq tu \leq 60\text{ t}$ 6 vagy több tengellyel: $15\text{ m} \leq lu < 18\text{ m}; 60\text{ t} \leq tu \leq 75\text{ t}$ |
|---|---|---|
| Tárgymutató betűk | a | 4 tengellyel |
| | aa | 6 vagy több tengellyel |
| | b | 2 tengellyel: $12\text{ m} \leq lu \leq 14\text{ m}$ és a hasznos teher kapacitás $\geq 70\text{ m}^3$ ^a 4 vagy több tengellyel: $18\text{ m} \leq lu < 22\text{ m}$ |
| | bb | 2 tengellyel: $lu \geq 14\text{ m}$ 4 vagy több tengellyel: $lu \geq 22\text{ m}$ |
| | c | homlokajtókkal |
| | cc | homlokajtókkal és belül gépjárművek szállítására felszerelve |
| | d | padlónyalásokkal |
| | dd | dönthető szekrénnel ^b |
| | e | 2 szinttel |
| | ee | 3 vagy több szinttel |
| | f | Nagy-Britanniában való közlekedésre alkalmas ^a |
| | ff | Nagy-Britanniában való közlekedésre alkalmas (kizárólag alagútban) |
| | fff | Nagy-Britanniában való közlekedésre alkalmas (kizárólag kompon) ^a |
| | g | gabona szállítására |
| | gg | cementhez ^b |
| | h | gyümölcsökhöz és zöldséghez ^c |
| | hh | Műtrágyához ^b |
| | i | nyitható vagy tolható falakkal |
| | ii | nagyon robusztus nyitható vagy tolható falakkal. ^d |
| | k | 2 tengellyel: $tu < 20\text{ t}$ 4 tengellyel: $tu < 40\text{ t}$ 6 vagy több tengellyel: $tu < 50\text{ t}$ |
| kk | 2 tengellyel: $20\text{ t} \leq tu < 25\text{ t}$ 4 tengellyel: $40\text{ t} \leq tu < 50\text{ t}$ 6 vagy több tengellyel: $50\text{ t} \leq tu < 60\text{ t}$ | |
| l | mozgatható válaszfalakkal ^e | |
| ll | zárható mozgatható válaszfalakkal ^e | |
| p | 2 tengellyel: $lu < 9\text{ m}$ 4 vagy több tengellyel: $lu < 15\text{ m}$ | |
| mm | 4 vagy több tengellyel: $lu > 18\text{ m}$ ^b | |
| n | 2 tengellyel: $tu > 28\text{ t}$ 4 tengellyel: $tu < 60\text{ t}$ 6 vagy több tengellyel: $tu > 75\text{ t}$ | |
| o | 2 tengellyel: $lu\ 12\text{ m} < 14\text{ m}$ és hasznos térfogat $\geq 70\text{ m}^3$ | |
| p | helytel a fékező számára ^b | |
| <p>a. Az „f” vagy „fff” indexbetűkkel jelölt kéttengelyes kocsik hasznos térfogata lehet kisebb, mint 70 m^3.</p> <p>b. Csak 1 520 mm nyomtávú kocsikra alkalmazható.</p> <p>c. A „gyümölcs és zöldség szállítására” fogalom csak további padlószintű szellőzőnyílással ellátott kocsiba vonatkozik.</p> <p>d. Csak 1 435 mm nyomtávú kocsikra alkalmazható.</p> <p>e. A mozgatható válaszfalak ideiglenesen kiszerezhetők.</p> | | |

A KATEGÓRIA BETŰJELE: I - ÁLLANDÓ HŐMÉRSÉKLETŰ KOCSI

| <i>Referenciakocsi</i> | hűtőkocsi IN osztályú hőszigeteléssel, motoros hajtású szelőzéssel, ráccsal és jégbunkerrel 3,5 m³ 2 tengellyel: 19 m² ≤ alapterületű < 22 m²; 15 t ≤ tu ≤ 25 t 4 tengellyel: alapterület ≥ 39 m²; 30 t ≤ tu ≤ 40 t | |
|---|---|--|
| Tárgymutató betűk | a | 4 tengellyel |
| | b | 2 tengellyel és nagy alapterülettel: 22 m ² < alapterület ≤ 27 m ² |
| | bb | 2 tengellyel és nagyon nagy alapterülettel: alapterület > 27 m ² |
| | c | húshorgokkal |
| | d | halak szállítására |
| | e | elektromos szellőzéssel |
| | f | Nagy-Britanniában való közlekedésre alkalmas |
| | ff | Nagy-Britanniában való közlekedésre alkalmas (kizárólag alagútban) |
| | fff | Nagy-Britanniában való közlekedésre alkalmas (kizárólag kompon) |
| | g | mechanikus hűtéssel ^{a b} |
| | gg | cseppfolyós gázzal működő hűtő ^a |
| | h | IR osztályú hőszigeteléssel, |
| | i | a kísérő műszaki kocsin lévő gép általi mechanikus hűtéssel ^{a b c} |
| | ii | kísérő műszaki kocsi ^{a c} |
| | k | 2 tengellyel: tu > 15 t 4 tengellyel: tu < 30 t |
| | l | szigetelve jégvermek nélkül ^{e d} |
| | p | 2 tengellyel: alapterület < 19 m ² 4 tengellyel: alapterület < 39 m ² |
| | mm | 4 tengellyel: alapterület ≥ 39 m ^{2 e} |
| | n | 2 tengellyel: tu > 25 t 4 tengellyel: tu > 40 t |
| | o | kevesebb mint 3,5 m ³ térfogatú jégvermekkel ^d |
| p | rács nélkül | |
| <p>a. Az „l” indexbetű nem alkalmazható „g”, „gg”, „i” vagy „ii” indexbetűkkel rendelkező kocsik jelölésére.</p> <p>b. A „g” és „i” indexbetűket viselő kocsik használhatók egyénileg vagy mechanikusan hűtött utánfutóként.</p> <p>c. A „kísérő műszaki kocsi” fogalom egyszerre vonatkozik (hálóhellyel ellátott vagy nélküli) gyártó, szerelő és hálókocsikra is.</p> <p>d. Az „o” indexbetű nem alkalmazható „l” indexbetűkkel rendelkező kocsik jelölésére.</p> <p>e. Csak 1 520 mm nyomtávú kocsikra alkalmazható.</p> <p>Megjegyzés: A fedett hűtőkocsi alapterületének meghatározásakor mindig figyelembe kell venni a jégvermeket,</p> | | |

A KATEGÓRIA BETŰJELE: K— KÉTTENGELYES PŐREKOCSI

| <i>Referenciakocsi</i> | | Normál típusú Lehajtható oldatfallal és rövid rakoncákkal $lu \geq 12 \text{ m}; 25 \text{ t} \leq tu \leq 30 \text{ t}$ |
|------------------------------|----|--|
| Tárgymutató betűk | b | hosszú rakoncákkal |
| | g | szállítótartályokkal felszerelve ^a |
| | i | eltávolítható fedéllel, de nem eltávolítható végekkel ^b |
| | j | lengéscsillapítóval |
| | k | $tu < 20 \text{ t}$ |
| | kk | $20 \text{ t} \leq tu < 25 \text{ t}$ |
| | l | rakonca nélkül |
| | p | $9 \text{ m} \leq lu < 12 \text{ m}$ |
| | mm | $lu < 9 \text{ m}$ |
| | n | $tu > 30 \text{ t}$ |
| | o | nem eltávolítható oldalfalakkal |
| | p | oldalfalak nélkül ^b |
| | pp | eltávolítható oldalfalakkal |

a. A „g” indexbetű csak olyan rendes kocsik esetében használható együtt a K betűvel, amelyeket csak utólag szereltek fel konténerek szállítására.
A csak konténerek szállítására felszerelt kocsikat az L osztályba kell sorolni.

b. A „p” indexbetű nem alkalmazható az „i” indexbetűvel rendelkező kocsikon.

A KATEGÓRIA BETŰLE: L — KÉTTENGELYES PÓREKOCSI

| <i>Referenciakocsi</i> | | különleges típusú lu ≥ 12 m; 25 t ≤ tu ≤ 30 t |
|--|--------------------------------|---|
| Tárgymutató betűk | b | közepes méretű tartályok rögzítésére szolgáló speciális szerelvényekkel (pa) ^a |
| | c | forgóvázzal ^a |
| | d | gépjárművek szállítására felszerelve vagon tető nélkül ^a |
| | e | gépjárművek szállítására szolgáló vagon tetővel ^a |
| | f | Nagy-Britanniában való közlekedésre alkalmas |
| | ff | Nagy-Britanniában való közlekedésre alkalmas (kizárólag alagútban) |
| | fff | Nagy-Britanniában való közlekedésre alkalmas (kizárólag kompon) |
| | g | konténerek szállítására felszerelve (pa kivételével) ^{a,b} |
| | h | oldalra néző nyílású acéltekerceszek szállítására felszerelve ^{a,c} |
| | hh | felfelé néző nyílású acéltekerceszek szállítására felszerelve ^{a,c} |
| | i | eltávolítható fedéllel, de nem eltávolítható végekkel ^a |
| | ii | nagyon robusztus fémfedéllel ^d és el nem távolítható homlokfalakkal ^a |
| | j | lengéscsillapítóval |
| | k | tu < 20 t |
| | kk | 20 t ≤ tu < 25 t |
| | l | rakonca nélkül ^a |
| | p | 9 ni ≤ lu < 12 m |
| mm | lu < 9 m | |
| n | tu > 30 t | |
| p | oldalfalak nélkül ^a | |
| <p>a. Az „l” és „p” indexbetűk feltüntetése nem kötelező a „b”, „c”, „d”, „e”, „g”, „h”, „hh”, „i” és „ii” indexbetűkkel ellátott kocsik esetében. A számkódoknak azonban mindig meg kell felelniük a kocsikon lévő betűjelzéseknek.</p> <p>b. Kizárólag konténerek szállítására használt kocsik (pa kivételével).</p> <p>c. Kizárólag acéltekerceszek szállítására használt kocsik.</p> <p>d. Csak 1 435 mm nyomtávú kocsikra alkalmazható.</p> | | |

A KATEGÓRIA BETŰJELE: O — VEGYES PÓRE ÉS MAGAS OLDALÚ NYITOTT KOCSI

| | | |
|------------------------------|-----|--|
| <i>Referenciakocsi</i> | | normál típusú 2 vagy 3 tengellyel, lehajtható oldalakkal és rakoncákkal 2 tengellyel: $lu \geq 12 \text{ m}; 25 \text{ t} \leq tu \leq 30 \text{ t}$ 3 tengellyel: $lu \geq 12 \text{ m}; 25 \text{ t} \leq tu \leq 40 \text{ t}$ |
| Tárgymutató betűk | a | 3 tengellyel |
| | f | Nagy-Britanniában való közlekedésre alkalmas |
| | ff | Nagy-Britanniában való közlekedésre alkalmas (kizárólag alagútban) |
| | fff | Nagy-Britanniában való közlekedésre alkalmas (kizárólag kompon) |
| | k | $tu < 20 \text{ t}$ |
| | kk | $20 \text{ t} \leq tu < 25 \text{ t}$ |
| | l | rakonca nélkül |
| | p | $9 \text{ m} \leq lu < 12 \text{ m}$ |
| | mm | $lu < 9 \text{ m}$ |
| | n | 2 tengellyel: $tu > 30 \text{ t}$ 3 tengellyel: $tu > 40 \text{ t}$ |

A KATEGÓRIA BETŰJELE: R FORGÓVÁZAS PÓREKOCSI

| <i>Referenciakocsi</i> | | normál típusú lehajtható homlokfalakkal és rakoncákkal $18\text{ m} \leq lu < 22\text{ m}$; $50\text{ t} \leq tu \leq 60\text{ t}$ |
|--|-----------------------------|--|
| Tárgymutató betűk | b | $lu \geq 22\text{ m}$ |
| | e | lehajtható oldalakkal |
| | g | szállítótartályokkal felszerelve ^a |
| | h | oldalra néző nyílású acéltekerccsek szállítására felszerelve ^b |
| | hb | felfelé néző nyílású acéltekerccsek szállítására felszerelve ^b |
| | i | eltávolítható fedéllel, de nem eltávolítható végekkel ^c |
| | j | Lengéscsillapítóval |
| | k | $tu < 40\text{ t}$ |
| | kk | $40\text{ t} \leq tu < 50\text{ t}$ |
| | l | rakonca nélkül |
| | p | $15\text{ m} \leq lu < 18\text{ m}$ |
| | min | $lu < 15\text{ m}$ |
| | n | $tu > 60\text{ t}$ |
| | o | 2 méternél alacsonyabb, nem eltávolítható homlokfalakkal |
| | oo | 2 méteres vagy annál magasabb, nem eltávolítható homlokfalakkal ^c |
| | p | lehajtható homlokfalak nélkül ^c |
| pp | eltávolítható oldalfalakkal | |
| <p>a. A „g” indexbetű használata az R betűvel együtt csak utólag konténerek szállítására felszerelt normál kocsik esetében lehetséges. A csak konténerek szállítására felszerelt kocsikat az :S osztályba kell sorolni.</p> <p>b. A „h” vagy „hb” indexbetű használata az R betűvel együtt csak utólag konténerek szállítására felszerelt normál kocsik esetében lehetséges. A csak konténerek szállítására felszerelt kocsikat az S osztályba kell sorolni.</p> <p>c. Az „oo” és/vagy „p” indexbetűk nem használhatók olyan kocsikon, amelyeken rajta van az „i” indexbetű.</p> | | |

A KATEGÓRIA BETŰJELE: R-FORGÓVÁZAS PÓREKOCSI

| Referenciakocsi | | különleges típusú 4 tengellyel: $l_u \geq 18 \text{ m}$; $50 \text{ t} \leq t_u \leq 60 \text{ t}$ 6 vagy több tengellyel: $l_u \geq 22 \text{ m}$; $60 \text{ t} \leq t_u \leq 75 \text{ t}$ |
|-------------------|--|---|
| Tárgymutató betűk | a | 6 tengellyel (2 darab 3 tengelyes forgóváz) |
| | aa | 8 vagy több tengellyel |
| | aaa | 4 tengellyel (2 darab 2 tengelyes forgóváz) ^a |
| | b | közepes méretű tartályok rögzítésére szolgáló speciális szerelvényekkel (pa) ^b |
| | c | forgóvázal ^b |
| | d | gépjárművek szállítására felszerelve vagon tető nélkül ^{bc} |
| | e | gépjárművek szállítására szolgáló vagon tetővel ^b |
| | f | Nagy-Britanniában való közlekedésre alkalmas |
| | ff | Nagy-Britanniában való közlekedésre alkalmas (kizárólag alagútban) |
| | fff | Nagy-Britanniában való közlekedésre alkalmas (kizárólag kompon) |
| | g | konténerek szállítására felszerelve, teljes rakodási hossz $\leq 60'$ (a pa kivételével) ^{bcd} |
| | gg | konténerek szállítására felszerelve, teljes rakodási hossz $> 60'$ (a pa kivételével) ^{bcd} |
| | h | oldalra néző nyílású acéltekercecsek szállítására felszerelve ^{be} |
| | hh | felfelé néző nyílású acéltekercecsek szállítására felszerelve ^{be} |
| | i | eltávolítható fedéllel, de nem eltávolítható végekkel ^b |
| | ii | nagyon robusztus fémfedéllel ^f és el nem távolítható homlokfalakkal ^b |
| | j | Lengéscsillapítóval |
| | k | 4 tengellyel: $t_u < 40 \text{ t}$ 6 vagy több tengellyel: $t_u < 50 \text{ t}$ |
| | kk | 4 tengellyel: $40 \text{ t} \leq t_u < 50 \text{ t}$ 6 vagy több tengellyel: $50 \text{ t} \leq t_u < 60 \text{ t}$ |
| | l | rakoncák nélkül ^b |
| p | 4 tengellyel: $15 \text{ m} \leq l_u < 18 \text{ m}$; 6 vagy több tengellyel: $18 \text{ m} \leq l_u < 22 \text{ m}$. | |
| mm | 4 tengellyel: $l_u < 15 \text{ m}$ 6 vagy több tengellyel: $l_u < 18 \text{ m}$ | |
| mmm | 4 tengellyel $l_u \geq 22 \text{ m}$ ^a | |
| n | 4 tengellyel: $t_u > 60 \text{ t}$ 6 vagy több tengellyel: $t_u > 75 \text{ t}$ | |
| p | oldalfalak nélkül ^b | |

a. Csak 1 520 mm nyomtávú kocsikra alkalmazható.

b. Az „l” és „p” indexbetűk feltüntetése nem kötelező a „h”, „c”, „d”, „e”, „g”, „gg”, „h”, „hh”, „i” és „ii” indexbetűkkel ellátott kocsi esetében. A számkódoknak azonban mindig meg kell felelniük a kocsikon lévő betűjelzéseknek.

c. Az olyan kocsikat, amelyeket konténerek és cserélhető házak szállítására mellett járművek szállítására is használnak, a „g” vagy „gg” és a „d” indexbetűkkel kell megjelölni.

d. Kizárólag konténerek vagy cserélhető házak szállítására használt kocsi rögzítő fogantyús és teherelosztó fogókészülékek esetén. Kizárólag acéltekercecsek szállítására használt kocsi.

f. Csak 1 435 mm nyomtávú kocsikra alkalmazható.

A KATEGÓRIA BETŰJELE; T - NYITOTT TETŐVEL RENDELKEZŐ KOCSI

| <i>Referenciakocsi</i> | | 2 tengellyel: $9\text{ m} \leq lu < 12\text{ m}$; $25\text{ t} \leq tu \leq 30\text{ t}$ 4 tengellyel $15\text{ m} \leq lu < 18\text{ m}$; $50\text{ t} \leq tu \leq 60\text{ t}$ 6 vagy több tengellyel: $15\text{ m} \leq lu < 18\text{ m}$; $60\text{ t} \leq tu \leq 75\text{ t}$ |
|--------------------------|--|---|
| Tárgymutató betűk | a | 4 tengellyel |
| | aa | 6 vagy több tengellyel |
| | b | nagykapacitású: 2 tengellyel: $lu \geq 12\text{ m}$ 4 vagy több tengellyel: $lu \geq 18\text{ m}$ ^{a b} |
| | e | homlokajtókkal |
| | d | vezérelt gravitációs kirakodással mindkét oldalon váltakozva, felül ^{a b c} |
| | dd | vezérelt gravitációs kirakodással mindkét oldalon váltakozva, alul ^{a b c} |
| | e | az ajtók akadálymentes magassága $> 1,90\text{ m}$ ^{a b c} |
| | f | Nagy-Britanniában való közlekedésre alkalmas |
| | ff | Nagy-Britanniában való közlekedésre alkalmas (kizárólag alagútban) |
| | fff | Nagy-Britanniában való közlekedésre alkalmas (kizárólag kompon) |
| | g | gabona szállítására |
| | h | oldalra néző nyílású acéltekercek szállítására felszerelve |
| | hh | felfelé néző nyílású acéltekercek szállítására felszerelve |
| | i | nyitható falakkal ^a |
| | j | lengéscsillapítóval |
| | k | 2 tengellyel: $ni < 20\text{ t}$ 4 tengellyel: $tu < 40\text{ t}$ 6 vagy több tengellyel: $tu < 50\text{ t}$ |
| | kk | 2 tengellyel: $20\text{ t} \leq tu < 25\text{ t}$ 4 tengellyel: $40\text{ t} \leq tu < 50\text{ t}$ 6 vagy több tengellyel: $50\text{ t} \leq tu < 60\text{ t}$ |
| | l | ömlesztett gravitációs kirakodással mindkét oldalon egyidejűleg, felül ^{a b c} |
| | ll | ömlesztett gravitációs kirakodással mindkét oldalon egyidejűleg, alul ^{a b c} |
| | p | 2 tengellyel: $lu < 9\text{ m}$ 4 vagy több tengellyel: $lu < 15\text{ m}$ ^b |
| n | 2 tengellyel: $tu > 30\text{ t}$ 4 tengellyel: $tu > 60\text{ t}$ 6 vagy több tengellyel: $tu > 75\text{ t}$ | |
| o | axiális ömlesztett gravitációs kirakodással, felül ^{a b c} | |
| oo | axiális ömlesztett gravitációs kirakodással, alul ^{a b c} | |
| p | axiális szabályozott gravitációs kirakodással, felül ^{a b c} | |
| pp | axiális szabályozott gravitációs kirakodással, alul ^{a b c} | |

a. Az „e” indexbetű:

- opcionális a „b” indexbetűt viselő kocsikon (de a számkódoknak mindig meg kell felelniük a kocsik betűjelzéseinek),
- nem szerepelhet a „d”, „dd”, „i”, „l”, „ll”, „o”, „oo”, „p” vagy „pp” indexbetűket viselő kocsikon.

b. A „b” és az „m” indexben nem szerepelhet a „d”, „dd”, „i”, „l”, „ll”, „o”, „oo”, „p” vagy „pp” indexbetűket viselő kocsikon.

c. A gravitációs üritésű kocsik a T kategóriában olyan nyitható tetővel felszerelt kocsik, amely a járműszekrény teljes hosszán hozzáférést biztosít a rakodónyíláshoz; az ilyen kocsiknak nincs egyenes padlójuk, és nem homlokfali billentésre tervezték őket.

Az ilyen kocsik kirakodásának módját a következő jellemzők kombinációja határozza meg:

Az üritőnyílások elrendezése:

- axiális: A nyílások a vágány közepe fölött helyezkednek el

- kétoldali: A nyílások a vágány egyik oldalán, a síneken kívül helyezkednek el (ilyen kocsik esetében a kirakodás:

- egyidejű, ha a kocsi teljes kiürítéséhez mindkét oldalon ki kell nyitni a nyílásokat,

- váltakozó, ha a kocsi teljes kiürítéséhez csak az egyik oldalon kell kinyitni a nyílásokat)

- felső: Az, üritőnyílás alsó szélé (figyelman kívül hagyva a nyíláson esetleg túlnyúló mozgatható eszközöket) legalább 0,700 mm-rel a sín fölött van, és lehetővé teszi, hogy az árut szállítószalaggal szállítsák el

- alsó: Az üritőnyílás alsó szélének elhelyezkedése nem teszi lehetővé, hogy az árut szállítószalaggal szállítsák el

Kirakodási sebesség:

- ömlesztett: Kinyitás után nem lehet bezárni az üritőnyílásokat, amíg a kocsit ki nem ürítenek

- vezérelt: Ürités közben bármikor szabályozható, sőt, le is állítható az áru áramlása

A KATEGÓRIA BETŰJELE: U KÜLÖNLEGES KOCSIK

| <i>Referenciakocsi</i> | | eltérő az F, H, L, S és Z kategóriáktól 2 tengellyel: $25 t \leq tu \leq 30 t$ 3 tengellyel: $25 t \leq tu \leq 40 t$ 4 tengellyel: $50 t \leq tu \leq 60 t$ 6 vagy több tengellyel: $60 t \leq tu \leq 75 t$ |
|--|---|---|
| Tárgymutató betűk | a | 4 tengellyel |
| | aa | 6 vagy több tengellyel |
| | c | nyomás alatti üritéssel |
| | d | vezérelt gravitációs kirakodással mindkét oldalon váltakozva, felül ^a |
| | dd | vezérelt gravitációs kirakodással mindkét oldalon váltakozva, alul ^a |
| | f | Nagy-Britanniában való közlekedésre alkalmas |
| | ff | Nagy-Britanniában való közlekedésre alkalmas (kizárólag alagútban) |
| | fff | Nagy-Britanniában való közlekedésre alkalmas (kizárólag kompon) |
| | g | gabona szállítására |
| | i | olyan tárgyak szállítására felszerelve, amelyek normál kocsira helyezve túllógnának a nyomtávon ^{bc} |
| | k | 2 vagy 3 tengellyel: $tu < 20 t$ 4 tengellyel: $tu < 40 t$ 6 vagy több tengellyel: $tu < 50 t$ |
| | kk | 2 vagy 3 tengellyel: $20 t \leq tu < 25 t$ 4 tengellyel: $40 t \leq tu < 50 t$ 6 vagy több tengellyel: $50 t \leq tu < 60 t$ |
| | l | ömlesztett gravitációs kirakodással mindkét oldalon egyidejűleg, felül ^a |
| | ll | ömlesztett gravitációs kirakodással mindkét oldalon egyidejűleg, alul ^a |
| | n | 2 tengellyel: $tu > 30 t$ 3 tengellyel: $tu > 40 t$ 4 tengellyel: $tu > 60 t$ 6 vagy több tengellyel: $tu > 75 t$ ^c |
| | o | axiális ömlesztett gravitációs kirakodással, felül ^a |
| | oo | axiális ömlesztett gravitációs kirakodással, alul ^a |
| p | axiális ömlesztett gravitációs kirakodással, felül ^a | |
| pp | axiális ömlesztett gravitációs kirakodással, alul ^a | |
| <p>a. Az U kategóriájú gravitációs üritésű kocsik olyan zárt kocsik, amelyeket csak a járműszekrény felső részén elhelyezett rakodónyílásokon keresztül lehet rakodni, és amelyek teljes nyitási méretei kisebbek, mint a járműszekrény hossza; az ilyen kocsiknak nincs egyenes padlójuk, és nem homlokfali billentésre tervezték őket,</p> <p>b. Különösen:</p> <ul style="list-style-type: none"> - rakodóhidias teherkocsik - középső mélyedéssel rendelkező kocsik - normál lejtős állású állandó vezérlőpulttal rendelkező kocsik <p>c. Az „n” indexbetű nem alkalmazható az „i” indexbetűvel rendelkező kocsikon.</p> | | |
| <p>Az ilyen kocsik kirakodásának módját a következő jellemzők kombinációja határozza meg:</p> <p><i>Az üritőnyílások elrendezése:</i></p> <ul style="list-style-type: none"> - axiális: A nyílások a vágány közepe fölött helyezkednek el. - kétoldali: A nyílások a vágány egyik oldalán, a síneken kívül helyezkednek el. (Ilyen kocsik esetében a kirakodás - egyidejű, ha a kocsi teljes kiürítéséhez mindkét oldalon ki kell nyitni a nyílásokat, - váltakozó, ha a kocsi teljes kiürítéséhez csak az egyik oldalon kell kinyitni a nyílásokat). - felső: Az üritőnyílás alsó széle (figyelmen kívül hagyva a nyíláson esetleg túlnyúló mozgatható eszközöket) legalább 0,700 mm-rel a sín fölött van, és lehetővé teszi, hogy az árut szállítószalaggal szállítsák el. - alsó: Az üritőnyílás alsó szélének elhelyezkedése nem teszi lehetővé, hogy az árut szállítószalaggal szállítsák el. <p><i>Kirakodás sebesség:</i></p> <ul style="list-style-type: none"> - ömlesztett: Kinyitás után nem lehet bezárni az üritőnyílásokat, amíg a kocsi ki nem ürítették. - vezérelt; Ürités közben bármikor szabályozható, sőt, le is állítható az áru áramlása. | | |

A KATEGÓRIA BETŰJELE: Z TARTÁLYKOCSI

| | | |
|---|---|---|
| <i>Referenciakocsi</i> | | fémköpennyel, folyadékok és gázok szállítására 2 tengellyel: $25\text{ t} \leq lu \leq 30\text{ t}$ 3 tengellyel: $25\text{ t} \leq tu \leq 40\text{ t}$ 4 tengellyel: $50\text{ t} \leq tu \leq 60\text{ t}$ 6 vagy több tengellyel: $60\text{ t} \leq tu \leq 75\text{ t}$ |
| Tárgymutató betűk | a | 4 tengellyel |
| | aa | 6 vagy több tengellyel |
| | b | olajtermékek számára ^a |
| | c | nyomás alatti üritéssel ^b |
| | d | élelmiszerek és vegyipari termékek számára ^a |
| | e | fűtőberendezéssel felszerelve |
| | f | Nagy-Britanniában való közlekedésre alkalmas |
| | ff | Nagy-Britanniában való közlekedésre alkalmas (kizárólag alagútban) |
| | fff | Nagy-Britanniában való közlekedésre alkalmas (kizárólag kompon) |
| | g | nyomás alatti, cseppfolyós vagy nyomás alatt oldott állapotú gázok szállítására ^b |
| | i | nem fémből készült tartály |
| | j | lengéscsillapítóval |
| | k | 2 vagy 3 tengellyel: $tu < 20\text{ t}$ 4 tengellyel: $tu < 40\text{ t}$ 6 vagy több tengellyel: $tu < 50\text{ t}$ |
| kk | 2 vagy 3 tengellyel: $20\text{ t} < tu < 25\text{ t}$ 4 tengellyel: $40\text{ t} \leq tu < 50\text{ t}$ 6 vagy több tengellyel: $50\text{ t} \leq tu < 60\text{ t}$ | |
| n | 2 tengellyel: $tu > 30\text{ t}$ 3 tengellyel: $tu > 40\text{ t}$ 4 tengellyel: $tu > 60\text{ t}$ 6 vagy több tengellyel: $tu > 75\text{ t}$ | |
| p | helytel a fékező számára ^a | |
| <p>a. Csak 1520 min nyomtávú kocsikra alkalmazható.</p> <p>b. A „e” indexbetű nem alkalmazható „g” indexbetűvel rendelkező kocsik jelölésére.</p> | | |

A KATEGÓRIA BETŰJELE: F - NYITOTT MAGAS OLDALÚ KOCSI

| <i>Referenciakocsi</i> | Csuklós vagy többrészes kocsi tengellyel, 2 egységgel $22\text{ m} \leq l_u < 27\text{ m}$ | |
|------------------------------|---|---|
| Tárgymutató betűk | a | forgószámollyal |
| | c | vezérelt gravitációs kirakodással mindkét oldalon váltakozva, felül ^a |
| | cc | vezérelt gravitációs kirakodással mindkét oldalon váltakozva, alul ^a |
| | e | 3 egységgel |
| | ee | 4 vagy több egységgel |
| | f | Nagy-Britanniában való közlekedésre alkalmas |
| | ff | Nagy-Britanniában való közlekedésre alkalmas (kizárólag alagútban) |
| | fff | Nagy-Britanniában való közlekedésre alkalmas (kizárólag kompon) |
| | l | ömlesztett gravitációs kirakodással mindkét oldalon egyidejűleg, felül ^a |
| | ll | ömlesztett gravitációs kirakodással mindkét oldalon egyidejűleg, alul ^a |
| | p | 2 egységgel: $l_u \geq 27\text{ in}$ |
| | mm | 2 egységgel: $l_u < 22\text{ m}$ |
| | o | axiális ömlesztett gravitációs kirakodással, felül ^a |
| | oo | axiális ömlesztett gravitációs kirakodással, alul ^a |
| | P | axiális vezérelt gravitációs kirakodással, felül ^a |
| | pp | axiális vezérelt gravitációs kirakodással, alul ^a |
| r | csuklós kocsi | |
| rr | többrészes kocsi | |

a. Az F kategóriába tartozó, gravitációs ürítésű kocsik olyan nyitott kocsik, amelyek padlója nem egyenes, és sem oldalra, sem a homlokfal felé nem billenthető.

Az ilyen kocsik kirakodásának módját a következő jellemzők kombinációja határozza meg:

Az ürítőnyílások elrendezése:

- axiális: A nyílások a vágány közepe fölött helyezkednek el
- kétoldali: A nyílások a vágány egyik oldalán, a síneken kívül helyezkednek el
(Ilyen kocsik esetében a kirakodás
 - egyidejű, ha a kocsi teljes kiürítéséhez mindkét oldalon ki kell nyitni a nyitásokat,
 - váltakozó, ha a kocsi teljes kiürítéséhez csak n egyik oldalon kell kinyitni a nyílásokat).
- felső: Az ürítőnyílás alsó szélé (figyelmen kívül hagyva a nyíláson esetleg túlnyúló mozgatható eszközöket) legalább 0,700 mm-rel a sín fölött van, és lehetővé teszi, hogy az árut szállítószalaggal szállítsák el.
- alsó: Az ürítőnyílás alsó szélének elhelyezkedése nem teszi lehetővé, hogy az árut szállítószalaggal szállítsák el

Kirakodási sebesség:

- ömlesztett: Kinyitás után nem lehet bezárni az ürítőnyílásokat, amíg a kocsit ki nem ürítene.
- vezérelt: Ürítés közben bármikor szabályozható, sőt, le is állítható az áru áramlása.

A KATEGÓRIA BETŰJELE: H — FEDETT KOCSI

| <i>Referenciakocsi</i> | | csuklós vagy többrészes kocsi tengellyel, 2 egységgel $22\text{ m} \leq lu < 27\text{ m}$ |
|--|------------------|--|
| Tárgymutató betűk | a | forgószámollyal |
| | c | homlokajtókkal |
| | cc | homlokajtókkal és belül gépjárművek szállítására felszerelve |
| | d | padlónyalásokkal |
| | e | 3 egységgel |
| | ee | 4 vagy több egységgel |
| | f | Nagy-Britanniában való közlekedésre alkalmas |
| | ff | Nagy-Britanniában való közlekedésre alkalmas (kizárólag alagútban) |
| | fff | Nagy-Britanniában való közlekedésre alkalmas (kizárólag kompon) |
| | g | gabona szállítására |
| | h | gyümölcshez és zöldséghez ^a |
| | i | nyitható vagy tolható falakkal |
| | ii | .nagyon robusztus nyitható vagy tolható falakkal ^b |
| | l | mozgatható válaszfalakkal ^c |
| | ll | zárható, mozgatható válaszfalakkal ^c |
| | p | 2 egységgel: $lu \geq 27\text{ m}$ |
| | mm | 2 egységgel: $lu < 22\text{ m}$ |
| r | csuklós kocsi | |
| rr | többrészes kocsi | |
| <p>a. A „gyümölcs és zöldség szállítására” fogalom csak további padlószintű szellőzőnyílással ellátott kocsikra vonatkozik.</p> <p>b. Csak 1 435 mm nyomtávú kocsikra alkalmazható.</p> <p>c. A mozgatható válaszfalak ideiglenesen kiszerezhetők.</p> | | |

A KATEGÓRIA BETŰJELE: I - ÁLLANDÓ HŐMÉRSÉKLETŰ KOCSI

| <i>Referenciakocsi</i> | | hűtőkocsi IN Osztályú hőszigeteléssel, motoros hajtású szellőzéssel, ráccsal és jégbunkerrel $\geq 3,5 \text{ m}^3$ csuklós vagy többrészes kocsi tengellyel, 2 egységgel $22 \text{ m} \leq lu < 27 \text{ m}$ |
|--|------------------|---|
| Tárgymutató betűk | a | forgószámollyal |
| | c | húshorgokkal |
| | d | halak szállítására |
| | e | elektromos szellőzéssel |
| | ee | 4 vagy több egységgel |
| | f | Nagy-Britanniában való közlekedésre alkalmas |
| | ff | Nagy-Britanniában való közlekedésre alkalmas (kizárólag alagútban) |
| | fff | Nagy-Britanniában való közlekedésre alkalmas (kizárólag kompon) |
| | g | mechanikus hűtéssel ^a |
| | gg | cseppfolyós gázzal működő hűtő ^a |
| | h | IR osztályú hőszigeteléssel, |
| | i | a kiegészítő műszaki kocsin lévő gép általi mechanikus hűtéssel ^{a b} |
| | ii | kísérő műszaki kocsi ^{a b} |
| | l | szigetelve jégvermek nélkül ^{a c} |
| | p | 2 egységgel: $lu \geq 27 \text{ m}$ |
| | mm | 2 egységgel: $lu < 22 \text{ m}$ |
| | o | kevesebb mint $3,5 \text{ m}^3$ térfogatú jégvermekkel ^c |
| | oo | 3 egységgel |
| p | rács nélkül | |
| r | csuklós kocsi | |
| rr | többrészes kocsi | |
| <p>a. Az „i” indexbetű nem alkalmazható „g”, „gg”, „i” vagy „ii” indexbetűkkel rendelkező kocsik jelölésére.</p> <p>b. A „kísérő műszaki kocsi” fogalom egyszerre vonatkozik (hálójellel ellátott vagy anélküli) gyártó, szerelő és hálókocsikra is.</p> <p>c. Az „o” indexbetű nem alkalmazható „i” indexbetűkkel rendelkező kocsik jelölésére.</p> | | |

A KATEGÓRIA BETŰJELE: L — PÖREKOCSI KÜLÖN TENGELYEKKEL

| <i>Referenciakocsi</i> | csuklós vagy többrészes kocsi 2 egységgel 22 m 5. lu < 27 m | |
|------------------------------|---|---|
| Tárgymutató betűk | a | csuklós kocsi |
| | aa | többrészes kocsi |
| | b | közepes méretű tartályok rögzítésére szolgáló speciális szerelvényekkel (pa) ^a |
| | c | forgóvázzal ^a |
| | d | gépjárművek szállítására felszerelve vagontető nélkül ^a |
| | e | gépjárművek szállítására szolgáló vagontetővel ^a |
| | f | Nagy-Britanniában való közlekedésre alkalmas |
| | ff | Nagy-Britanniában való közlekedésre alkalmas (kizárólag alagútban) |
| | fff | Nagy-Britanniában való közlekedésre alkalmas (kizárólag kompon) |
| | g | szállítótartályokkal felszerelve ^{a b} |
| | h | Oldalra néző nyílású acéltekercecsek szállítására felszerelve ^{a c} |
| | hh | felfelé néző nyílású acéltekercecsek szállítására felszerelve ^{a c} |
| | i | eltávolítható fedéllel, de nem eltávolítható végekkel ^a |
| | ii | nagyon robusztus fémfedéllel d és el nem távolítható homlokfalakkal ^a |
| | j | lengéscsillapítóval |
| | l | rakonca nélkül ^a |
| | p | 2 egységgel: $18\text{ m} \leq lu < 22\text{ m}$ |
| | mm | 2 egységgel: $lu < 18\text{ m}$ |
| | o | 3 egységgel |
| | oo | 4 vagy több egységgel |
| p | oldalfalak nélkül ^a | |
| r | 2 egységgel: $lu \geq 27\text{ m}$ | |

a. Az „l” és „p” indexbetűk feltüntetése nem kötelező a „b”, „c”, „d”, „e”, „g”, „h”, „hh”, „i” és „ii” indexbetűkkel ellátott kocsik esetében. A számkódoknak azonban mindig meg kell felelniük a kocsikon lévő betűjelzéseknek.

b. Kizárólag konténerek szállítására használt kocsik (pa kivételével).

c. Kizárólag acéltekercecsek szállítására használt kocsik.

d. Csak 1 435 mm nyomtávú kocsikra alkalmazható.

A KATEGÓRIA BETŰJELE: S — FORGÓVÁZAS PÖREKOCSI

| <i>Referenciakocsi</i> | | csuklós vagy többrészes kocsi 2 egységgel $22\text{ m} \leq lu < 27\text{ m}$ |
|---|------------------|--|
| Tárgymutató betűk | b | közepes méretű tartályok rögzítésére szolgáló speciális szerelvényekkel (pa) ^a |
| | c | forgóvázal ^a |
| | d | gépjárművek szállítására felszerelve vagon tető nélkül ^{a b} |
| | e | gépjárművek szállítására szolgáló vagon tetővel ^a |
| | f | Nagy-Britanniában való közlekedésre alkalmas |
| | ff | Nagy-Britanniában való közlekedésre alkalmas (kizárólag alagútban) |
| | fff | Nagy-Britanniában való közlekedésre alkalmas (kizárólag kompon) |
| | g | konténerek szállítására felszerelve, teljes rakodási hossz $\leq 60'$ (a pa kivételével) ^{a b c} |
| | gg | konténerek szállítására felszerelve, teljes rakodási hossza $60'$ (a pa kivételével) ^{a b c} |
| | h | oldalra néző nyílású acéltekercecsek szállítására felszerelve ^{a d} |
| | hh | felfelé néző nyílású acéltekercecsek szállítására felszerelve ^{a d} |
| | i | letávolítható fedéllel, de nem eltávolítható végekkel ^a |
| | ii | nagyon robusztus fémfedéllel ^e és el nem távolítható homlokfalakkal ^a |
| | j | lengéscsillapítóval. |
| | l | rakonca nélkül ^a |
| | p | 2 egységgel: $lu \geq 27\text{ m}$ |
| | mm | 2 egységgel: $lu < 22\text{ m}$ |
| | o | 3 egységgel |
| | oo | 4 vagy több egységgel |
| | p | oldalfalak nélkül ^a |
| r | csuklós kocsi | |
| rr | többrészes kocsi | |
| <p>a. Az „i” és „p” indexbetűk feltüntetése nem kötelező a „b”, „c”, „d”, „e”, „g”, „gg”, „h”, „hh”, „i” és „ii” indexbetűkkel ellátott kocsik esetében. A számkódoknak azonban mindig meg kell felelniük a kocsikon lévő betűjelzéseknek.</p> <p>b. Az olyan kocsikat, amelyeket konténerek és cserélhető házak szállítására mellett járművek szállítására is használnak, a „g” vagy „gg” és a „d” indexbetűkkel kell megjelölni.</p> <p>c. Kizárólag konténerek vagy cserélhető házak szállítására használt kocsik rögzítő fogantyúk és teherelosztó fogókészülékek esetén.</p> <p>d. Kizárólag acéltekercecsek szállítására használt kocsik.</p> <p>e. Csak 1 435 mm nyomtávú kocsikra alkalmazható.</p> | | |

A KATEGÓRIA BETŰJELE: T - NYITOTT TETŐVEL RENDELKEZŐ KOCSI

| <i>Referenciakocsi</i> | csuklós vagy többrészes kocsi tengellyel, 2 egységgel $22\text{ m} \leq lu < 27\text{ m}$ | |
|---|---|---|
| Tárgymutató betűk | a | forgózsámollyal |
| | b | az ajtók akadálymentes magassága $> 1,90\text{ m}^a$ |
| | c | homlokajtókkal |
| | d | vezérelt gravitációs kirakodással mindkét oldalon váltakozva, felül ^{a b} |
| | dd. | vezérelt gravitációs kirakodással mindkét oldalon váltakozva, alul ^{a b} |
| | e | 3 egységgel |
| | ee | 4 vagy több egységgel |
| | f | Nagy-Britanniában való közlekedésre alkalmas |
| | ff | Nagy-Britanniában való közlekedésre alkalmas (kizárólag alagútban) |
| | fff | Nagy-Britanniában való közlekedésre alkalmas (kizárólag kompon) |
| | g | gabona szállítására |
| | h | oldalra néző nyílású acéltekercesek szállítására felszerelve |
| | hh | felfelé néző nyílású acéltekercesek szállítására felszerelve |
| | i | nyitható falakkal ¹ |
| | j | lengéscsillapítóval |
| | l | ömlesztett gravitációs kirakodással mindkét oldalon egyidejűleg, felül ^{a b} |
| | ll | ömlesztett gravitációs kirakodással mindkét oldalon egyidejűleg, alul ^{a b} |
| | p | 2 egységgel: $lu \geq 27\text{ m}$ |
| | mm | 2 egységgel: $lu < 22\text{ m}$ |
| | o | axiális ömlesztett gravitációs kirakodással, felül ^{a b} |
| | oo | axiális ömlesztett gravitációs kirakodással, alul ^{a b} |
| | P | axiális vezérelt gravitációs kirakodással, felül ^{a b} |
| | pp | axiális vezérelt gravitációs kirakodással, alul ^{a b} |
| | r | csuklós kocsi |
| | rr | többrészes kocsi |
| | <p>a. A „b” indexbetű nem szerepelhet a „d”, „dd”, „i”, „l”, „ll”, „o”, „oo”, „p” vagy „pp” indexbetűket viselő kocsikon.</p> <p>b. A gravitációs üritésű kocsik a T kategóriában olyan nyitható tetővel felszerelt kocsik, amely a járműszekrény teljes hosszán hozzáférést biztosít a rakodónyíláshoz; az ilyen kocsiknak nincs egyenes padlójuk, és nem homlokfali billentésre tervezték őket.</p> | |
| <p>Az ilyen kocsik kirakodásának módját a következő jellemzők kombinációja határozza meg: <i>Az üritőnyílások elrendezése:</i></p> <ul style="list-style-type: none"> - axiális: A nyílások a vágány közepe fölött helyezkednek el - kétoldali: A nyílások a vágány egyik oldalán, a síneken kívül helyezkednek el (Ilyen kocsik esetében a kirakodás <ul style="list-style-type: none"> - egyidejű, ha a kocsi teljes kiürítéséhez mindkét oldalon ki kell nyitni a nyílásokat, - váltakozó, ha a kocsi teljes kiürítéséhez csak az egyik oldalon kell kinyitni a nyílásokat) - felső: Az üritőnyílás alsó szélé (figyelmen kívül hagyva a nyíláson esetleg túlnyúló mozgatható eszközöket) legalább 0,700 mm-rel a sín fölött van, és lehetővé teszi, hogy az árut szállítószalaggal szállítsák el - alsó: Az üritőnyílás alsó szélének elhelyezkedése nem teszi lehetővé, hogy az árut szállítószalaggal szállítsák el <p><i>Kirakodási sebesség:</i></p> <ul style="list-style-type: none"> - ömlesztett: Kinyitás után nem lehet bezárni az üritőnyílásokat, amíg a kocsit ki nem ürítették - vezérelt: Ürités közben bármikor szabályozható, sőt, le is állítható az áru áramlása | | |

A KATEGÓRIA BETŰJELE: U KÜLÖNLEGES KOCSIK

| <i>Referenciakocsi</i> | | <i>csuklós vagy többrészes kocsi, tengellyel, 2 egységgel $22\text{ m} \leq lu < 27\text{ m}$</i> |
|---|------------------|---|
| Tárgymutató betűk | a | forgószámollyal |
| | e | 3 egységgel |
| | ee | 4 vagy több egységgel |
| | e | nyomás alatti üritéssel |
| | d | vezérelt gravitációs kirakodással mindkét oldalon váltakozva, felül ^a |
| | dd | vezérelt gravitációs kirakodással mindkét oldalon váltakozva, alul ^a |
| | f | Nagy-Britanniában való közlekedésre alkalmas |
| | ff | Nagy-Britanniában való közlekedésre alkalmas (kizárólag alagútban) |
| | fff | Nagy-Britanniában való közlekedésre alkalmas (kizárólag kompon) |
| | g | gabona szállítására |
| | i | olyan tárgyak szállítására felszerelve, amelyek normál kocsira lennének helyezve túllógnának a nyomtávon ^b |
| | l | ömlesztett gravitációs kirakodással mindkét oldalon egyidejűleg, felül ^a |
| | ll | ömlesztett gravitációs kirakodással mindkét oldalon egyidejűleg, alul ^a |
| | p | 2 egységgel: $lu > 27\text{ m}$ |
| | mm | 2 egységgel: $lu < 22\text{ m}$ |
| | o | axiális ömlesztett gravitációs kirakodással, felül ^a |
| | oo | axiális ömlesztett gravitációs kirakodással, alul ^{a,b} |
| | p | axiális vezérelt gravitációs kirakodással, felül ^a |
| | pp | axiális vezérelt gravitációs kirakodással, alul ^a |
| | r | csuklós kocsi |
| rr | többrészes kocsi | |
| <p>a. Az U kategóriájú gravitációs üritésű kocsik olyan zárt kocsik, amelyeket csak a járműszerény felső részén elhelyezett rakodónyílásokon keresztül lehet rakodni, és amelyek teljes nyitási méretei kisebbek, mint a járműszerény hossza; az ilyen kocsiknak nincs egyenes padlójuk, és nem homlokfali billentésre tervezték őket.</p> <p>b. Különösen:</p> <ul style="list-style-type: none"> - rakodóhidas teherkocsik - középső mélyedéssel rendelkező kocsik - normál lejtős átlós állandó vezérlőpulttal rendelkező kocsik | | |
| <p>Az ilyen kocsik kirakodásának módját a következő jellemzők kombinációja határozza meg:</p> <p><i>Az üritőnyílások elrendezése:</i></p> <ul style="list-style-type: none"> - axiális: A nyílások a vágány közepe fölött helyezkednek el - kétoldali: A nyílások a vágány egyik oldalán, a síneken kívül helyezkednek el (Ilyen kocsik esetében a kirakodás <ul style="list-style-type: none"> - egyidejű, ha a kocsi teljes kiürítéséhez mindkét oldalon ki kell nyitni a nyílásokat, - váltakozó, ha a kocsi teljes kiürítéséhez csak az egyik oldalon kell kinyitni a nyílásokat) - felső: Az üritőnyílás alsó széle (figyelmen kívül hagyva a nyíláson esetleg túlnyúló mozgatható eszközöket) legalább 0,700 mm-rel a sín fölött van, és lehetővé teszi, hogy az árut szállítószalaggal szállítsák el - alsó: Az üritőnyílás alsó. szélének elhelyezkedése nem teszi lehetővé, hogy az árut szállítószalaggal szállítsák el <p><i>Kirakodási sebesség:</i></p> <ul style="list-style-type: none"> - ömlesztett: Kinyitás után nem lehet bezárni az üritőnyílásokat, amíg a kocsi ki nem ürítették - vezérelt: Ürités közben bármikor szabályozható, sőt, le is állítható az áru áramlása | | |

A KATEGÓRIA BETŰJELE: Z - TARTÁLYKOCSI

| | | |
|--|------------------|---|
| <i>Referenciakocsi</i> | | fémköpennyel, folyadékok és gázok szállítására csuklós vagy többrészes kocsi tengellyel, 2 egységgel $22\text{ m} \leq lu < 27\text{ m}$ |
| Tárgymutató betűk | a | forgózsámollyal |
| | c | nyomás alatti üritéssel ^a |
| | e | fűtőberendezéssel felszerelve |
| | f | Nagy-Britanniában való közlekedésre alkalmas |
| | ff | Nagy-Britanniában való közlekedésre alkalmas (kizárólag alagútban) |
| | fff | Nagy-Britanniában való közlekedésre alkalmas (kizárólag kompon) |
| | g | nyomás alatti, cseppfolyós vagy nyomás alatt oldott állapotú gázok szállítására ^a |
| | i | nem fémből készült tartály |
| | j | lengéscsillapítóval |
| | p | 2 egységgel: $lu \geq 27\text{ m}$ |
| | mm | 2 egységgel: $lu < 22\text{ m}$ |
| | o | 3 egységgel |
| | oo | 4 vagy több egységgel |
| | r | csuklás kocsi |
| rr | többrészes kocsi | |
| a. A „c” indexbetű nem alkalmazható „g” indexbetűvel rendelkező kocsik jelölésére. | | |

4.sz. Kézikönyv

2.sz. mellélete

Vasúti teherkocsik jellegrajzai



Hagyományos, normál építésű 4 tengelyes fedett kocsik. Darabos áruk — és megfelelő rakszer felhasználásával — ömlesztett áru fuvarozására alkalmasak. A Gabs, mindkét oldalon 2-2 db oldalajtóval, a Gabs mindkét oldalon 2 x 2 oldalajtóval felszerelt.

| | | | | | | | | | | | | | | | | | | | | |
|-------------------------------------|----------------|-------|------|------|------|--|------|----|--|--|--|--|--|--|--|--|--|--|--|--|
| Sorozatjel | Gabs | | | | | | | | | | | | | | | | | | | |
| Típuszám | 181 5 | | | | | | | | | | | | | | | | | | | |
| Tengelyszám | db | 4 | | | | | | | | | | | | | | | | | | |
| Tengely-, forgócsap távolság | m | 16,66 | | | | | | | | | | | | | | | | | | |
| Ütközők közötti hossz | m | 21,7 | | | | | | | | | | | | | | | | | | |
| Sajáttömeg | t | 27,5 | | | | | | | | | | | | | | | | | | |
| Vonalosztályok | | | A | B | C | | | | | | | | | | | | | | | |
| Terhelési határok | t | S | 36,5 | 44,5 | 52,5 | | | | | | | | | | | | | | | |
| | | | 120 | 00,0 | | | | | | | | | | | | | | | | |
| Rakodási hossz | m | 20,5 | | | | | | | | | | | | | | | | | | |
| Rakodási szélesség | m | 2,6 | | | | | | | | | | | | | | | | | | |
| Rakterület | m ² | 53,0 | | | | | | | | | | | | | | | | | | |
| Raktérfogat | m ³ | 137,0 | | | | | | | | | | | | | | | | | | |
| Oldalajtó szélesség | m | 4,0 | | | | | | | | | | | | | | | | | | |
| Oldalajtó magasság | m | 2,15 | | | | | | | | | | | | | | | | | | |
| Padlómagasság | m | 1,3 | | | | | | | | | | | | | | | | | | |
| Megjegyzések: | | | | | | | | | | | | | | | | | | | | |
| - oldalanként 8 – 8 áruörögzítő fül | | | | | | | | | | | | | | | | | | | | |
| - oldalanként 8 – 8 szellőző ablak | | | | | | | | | | | | | | | | | | | | |
| - Y25 forgóváz | | | | | | | | | | | | | | | | | | | | |
| | | | | | | | t | | | | | | | | | | | | | |
| | | | | | | | 4 m | 22 | | | | | | | | | | | | |
| | | | | | | | 7 m | 25 | | | | | | | | | | | | |
| | | | | | | | 10 m | 28 | | | | | | | | | | | | |
| | | | | | | | 13 m | 33 | | | | | | | | | | | | |
| | | | | | | | 17 m | 40 | | | | | | | | | | | | |

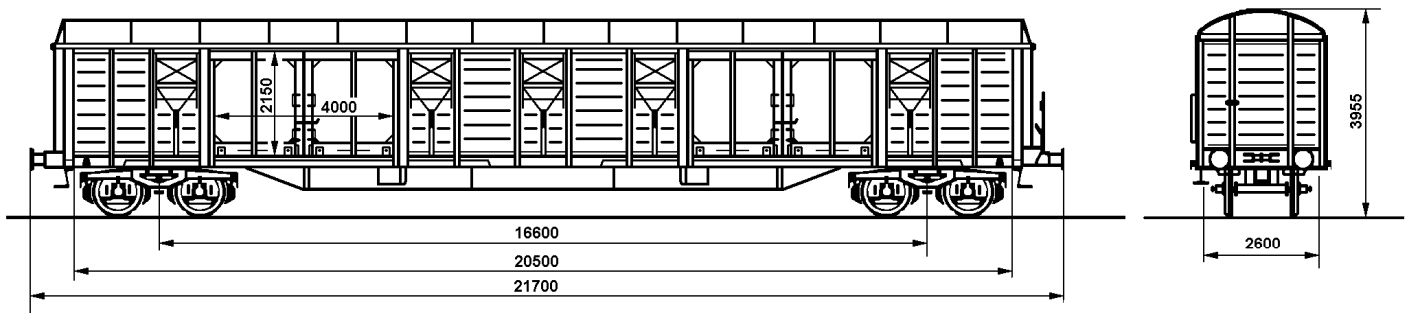

| | | | | | | | | | | | | | | | | |
|---|---|---|----|----|----|----|----|----|----|----|----|----|----|----|----|----|
| 1 | 4 | 7 | 10 | 13 | 16 | 19 | 22 | 25 | 28 | 31 | 34 | 49 | 46 | 43 | 40 | 37 |
| 2 | 5 | 8 | 11 | 14 | 17 | 20 | 23 | 26 | 29 | 32 | 35 | 50 | 47 | 44 | 41 | 38 |
| 3 | 6 | 9 | 12 | 15 | 18 | 21 | 24 | 27 | 30 | 33 | 36 | | 48 | 45 | 42 | 39 |



Különleges építésű, 4 tengelyes, mindkét oldalon eltolható oldalfalú, nagyraakterületű fedett kocsi.

Felhasználható: rakodólapra rakott áruk fuvarozására. Be- és kirakásnál a gépi eszközök jól használhatók.

| Sorozatjel | | HabbiII nss | | | | Habbinss | | | | | | | | | |
|-----------------------------|----------------|---|------|------|------|---|----|------|------|------|------|--|--|--|--|
| Típuszám | | 289 0 | | | | 287 0 | | | | | | | | | |
| Tengelyszám | db | 4 | | | | 4 | | | | | | | | | |
| Tengely-,forgócsap távolság | m | 17,7 | | | | 17,7 | | | | | | | | | |
| Ütközők közötti hossz | m | 23,2 | | | | 23,2 | | | | | | | | | |
| Sajáttömeg | t | 29,4 | | | | 26,0 | | | | | | | | | |
| Vonalosztályok | | | A | B | C | D | | A | B | C | D | | | | |
| Terhelési határok | | S | 34,6 | 42,6 | 52,6 | 60,6 | S | 38,0 | 46,0 | 56,0 | 64,0 | | | | |
| | | SS | 34,6 | 42,6 | 52,6 | | SS | 38,0 | 46,0 | 56,0 | | | | | |
| Rakodási hossz | m | 21,18 | | | | 22,0 | | | | | | | | | |
| Rakodási szélesség | m | 2,84 | | | | 2,84 | | | | | | | | | |
| Rakterület | m ² | 60,18 | | | | 62,48 | | | | | | | | | |
| Raktérfogat | m ³ | 159,7 | | | | 167,2 | | | | | | | | | |
| Oldalajtó szélesség | m | 10,8 | | | | 10,8 | | | | | | | | | |
| Oldalajtó magasság | m | 2,8 | | | | 2,8 | | | | | | | | | |
| Padlómagasság | m | 1,2 | | | | 1,2 | | | | | | | | | |
| Megjegyzések: | | - EUR-raklap = 61 db - ipari- raklap = 42 db - 8 db válaszfalal | | | | - EUR-raklap = 63 db - ipari- raklap = 42 db | | | | | | | | | |

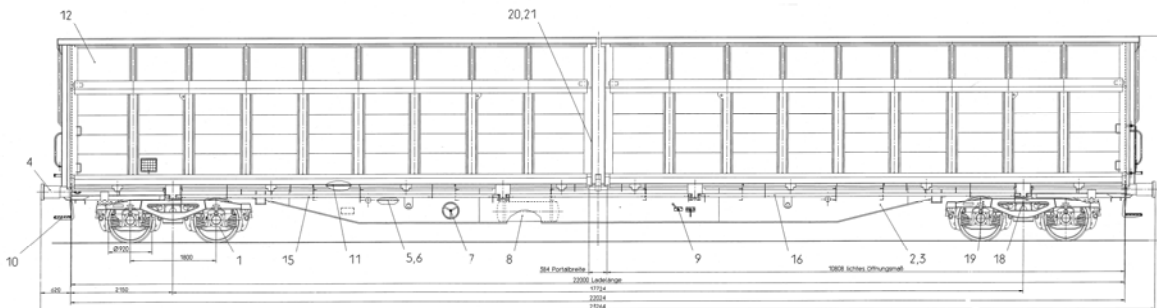

Habillins(s) - Beladeschema

63 Euro-Paletten ohne Trennwände

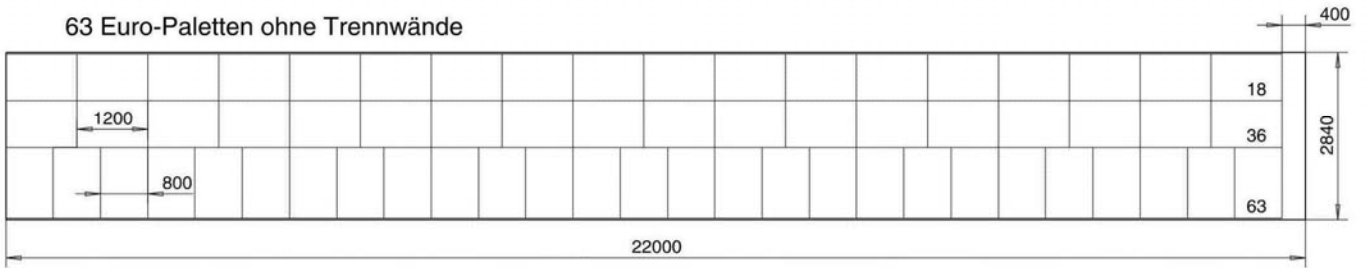

61 Euro-Paletten bei 8 Trennwänden

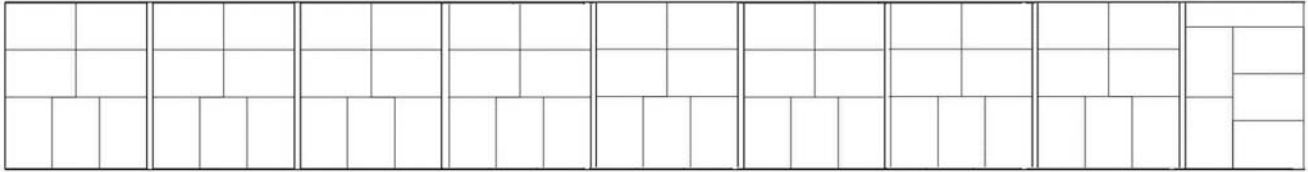

42 Industrie-Paletten ohne und bei 8 Trennwänden

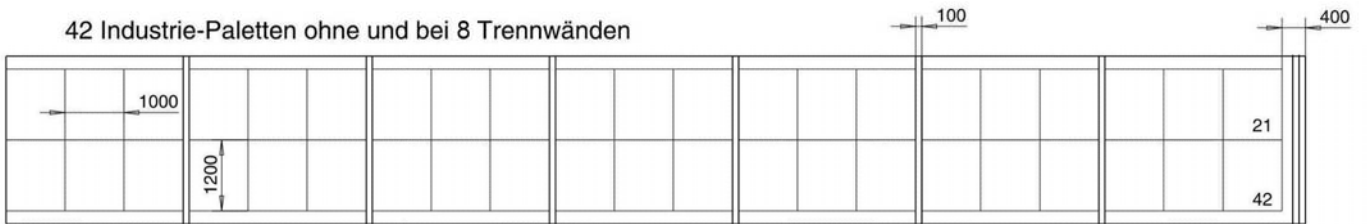



Különleges építésű, 4 tengelyes, mindkét oldalon eltolható oldalfalú, nagyrafterületű fedett kocsi.

Felhasználható: rakodólapra rakott áruk fuvarozására. Be- és kirakásnál a gépi eszközök jól használhatók.

| | | | | | | |
|---|--------------------|--------|------|------|--|--|
| Sorozatjel | Habis | | | | | |
| Típuszám | 276 | | | | | |
| Tengelyszám | 4 | | | | | |
| Tengely-,forgócsap távolság | m | 16,66 | | | | |
| Ütközők közötti hossz | m | 21,95 | | | | |
| Sajáttömeg | t | 26,2 | | | | |
| Vonalosztályok | | A | B | C | | |
| | **S | 37.6 | 45.5 | 53.6 | | |
| Terhelési határok | t | | | | | |
| Rakodási hossz | m | 19,854 | | | | |
| Rakodási szélesség | m | 2,6 | | | | |
| Oldalfal magasság | m | 2,4 | | | | |
| Rakterület | m ² | 51,62 | | | | |
| Raktérfogat | m ³ | 141,6 | | | | |
| Oldalajtó magasság | m | 2,4 | | | | |
| Padlómagasság | m | 1,2 | | | | |
| Megjegyzések: - jelenleg bérelt | Válaszfalak nélkül | | | | | |

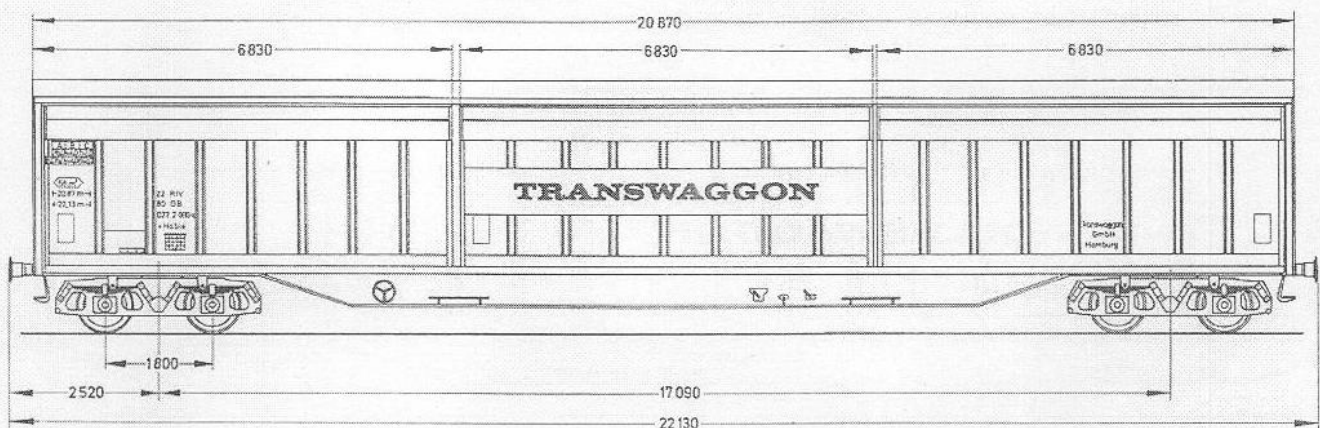

52 EUR-Paletten (800 x 1200 mm)

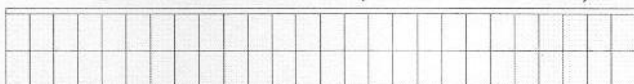

40 IND-Paletten (1000 x 1200 mm)

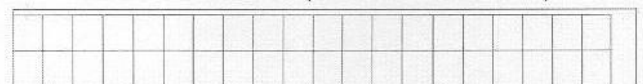



Különleges építésű, 4 tengelyes, mindkét oldalon eltolható oldalfalú, nagyrakterületű fedett kocsi.

Felhasználható: rakodólapra rakott áruk fuvarozására. Be- és kirakásnál a gépi eszközök jól használhatók.

| Sorozatjel | Habis | | | | Habis | | | | | | | | |
|---|----------------|----------|------|------|----------|--------|------|---|--|--|--|--|--|
| Típuszám | 275 | | | | 284 | | | | | | | | |
| Tengelyszám | 4 | | | | 4 | | | | | | | | |
| Tengely-,forgócsap távolság | m | 17,7 | | | | 17,7 | | | | | | | |
| Ütközők közötti hossz | m | 23,24 | | | | 23,24 | | | | | | | |
| Sajáttömeg | t | 28,0 | | | | 28,0 | | | | | | | |
| Vonalosztályok | | A | B | C | | A | B | C | | | | | |
| Terhelési határok | t | **S 36,0 | 44,0 | 52,0 | **S 36,0 | 44,0 | 52,0 | | | | | | |
| Rakodási hossz | m | 21,978 | | | | 21,978 | | | | | | | |
| Rakodási szélesség | m | 2,7 | | | | 2,7 | | | | | | | |
| Oldalfal magasság | m | 2,8 | | | | 2,8 | | | | | | | |
| Rakterület | m ² | 61,0 | | | | 61,0 | | | | | | | |
| Raktérfogat | m ³ | 163,0 | | | | 163,0 | | | | | | | |
| Oldalajtó magasság | m | 2,4 | | | | 2,4 | | | | | | | |
| Padlómagasság | m | 1,2 | | | | 1,2 | | | | | | | |
| Megjegyzések: - jelenleg bérelt | | | | | | | | | | | | | |

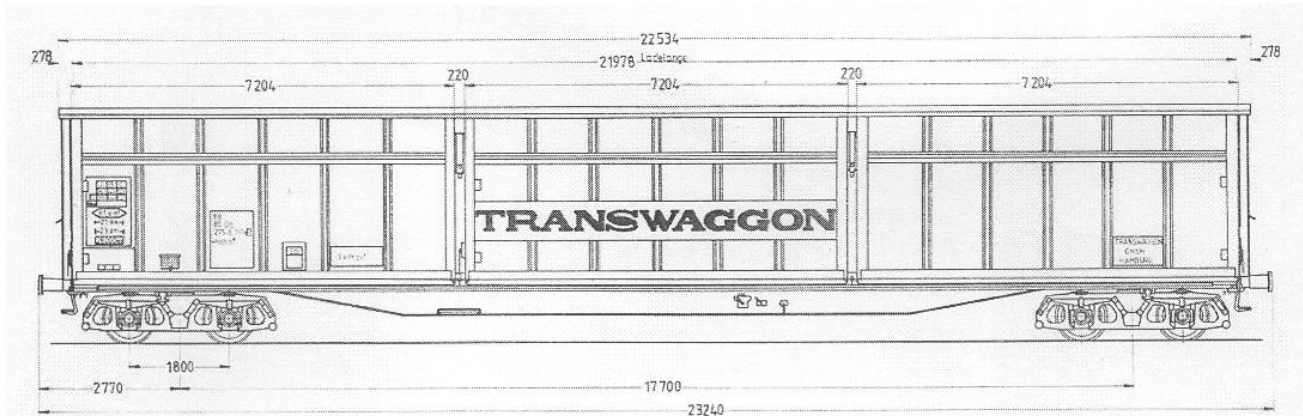

54 EUR-Paletten (800 x 1200 mm)

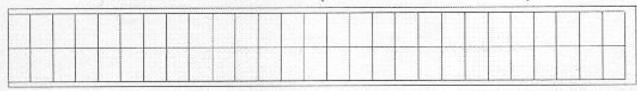

42 IND-Paletten (1000 x 1200 mm)

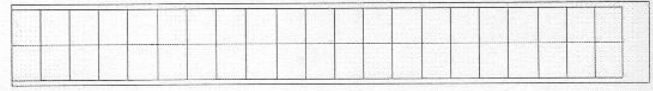



Különleges építésű, 2 tengelyes, mindkét oldalon eltolható oldalfalú, nagyraakterületű fedett kocsi.

Alkalmas rakodólapra rakott áruk és darabos áruk fuvarozására. A be- és kirakásnál a gépi eszközök használata egyszerűbb, mint a hagyományos építésű fedett kocsiknál. A Hbbillns sorozat áruvédelmi szempontból 3 db válaszfallal felszerelt.

| Sorozatjel | Hbbillnss | | | | | Hbbinss | | | | | | | | | | |
|-----------------------------|----------------|---|------|------|------|---------|---|------|------|------|------|--|--|--|--|--|
| Típuszám | 246 1 | | | | | 245 1 | | | | | | | | | | |
| Tengelyszám | db | 2 | | | | | 2 | | | | | | | | | |
| Tengely-,forgócsap távolság | m | 10,0 | | | | | 10,0 | | | | | | | | | |
| Ütközők közötti hossz | m | 16,7 | | | | | 16,7 | | | | | | | | | |
| Sajáttömeg | t | 16,5 | | | | | 15,6 | | | | | | | | | |
| Vonalosztályok | | A | B | C | D | A | B | C | D | | | | | | | |
| Terhelési határok | t | S | 15,5 | 19,5 | 24,5 | 28,5 | S | 16,4 | 20,4 | 25,4 | 29,4 | | | | | |
| | | SS | 15,5 | 19,5 | 23,5 | | SS | 16,4 | 20,4 | 24,4 | | | | | | |
| Rakodási hossz | m | 15,07 | | | | | 15,43 | | | | | | | | | |
| Rakodási szélesség | m | 2,95 | | | | | 2,95 | | | | | | | | | |
| Rakterület | m ² | 44,5 | | | | | 45,5 | | | | | | | | | |
| Raktérfogat | m ³ | 123,7 | | | | | 127,0 | | | | | | | | | |
| Oldalajtó szélesség | m | 7,44 | | | | | 7,44 | | | | | | | | | |
| Oldalajtó magasság | m | 3,0 | | | | | 3,0 | | | | | | | | | |
| Padlómagasság | m | 1,19 | | | | | 1,19 | | | | | | | | | |
| Megjegyzések: | | - EUR-raklap = 44 db - EUR-keretes raklap = 102 db - Ipari- raklap = 30 db - 4 db válaszfallal | | | | | EUR raklap =44 db EUR keretes raklap =102 db Ipari raklap = 30 db Válaszfal nélkül | | | | | | | | | |

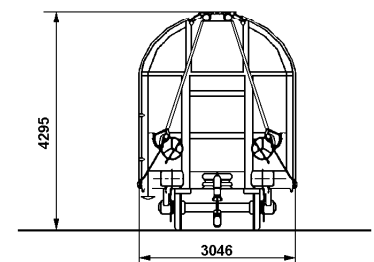
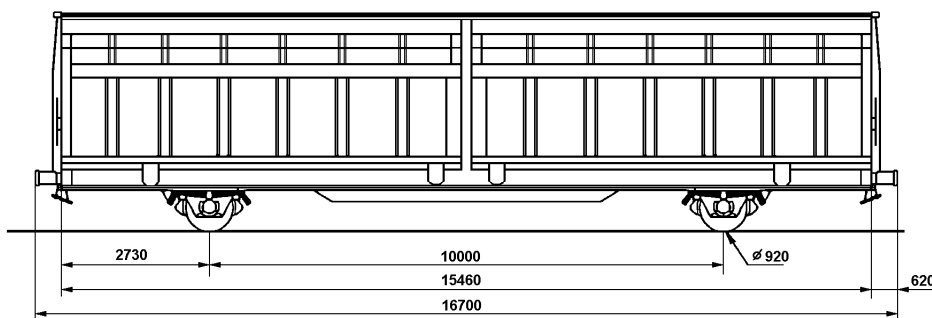

| | | | | | | | | | | | | | | | | | |
|---|---|---|----|----|----|----|----|----|----|----|----|----|----|----|----|----|----|
| 1 | 4 | 8 | 11 | 15 | 18 | 22 | 25 | 29 | 32 | 43 | 39 | 36 | | | | | |
| 2 | 5 | 9 | 12 | 16 | 19 | 23 | 26 | 30 | 33 | 44 | 40 | 37 | | | | | |
| 3 | 6 | 7 | 10 | 13 | 14 | 17 | 20 | 21 | 24 | 27 | 28 | 31 | 34 | 35 | 42 | 41 | 38 |



Különleges építésű, 2 tengelyes, mindkét oldalon eltolható oldalfalú, nagyrakterületű fedett kocsi.

Alkalmas rakodólappal rakott áruk és darabos áruk fuvarozására. A be- és kirakásnál a gépi eszközök használata egyszerűbb, mint a hagyományos építésű fedett kocsinál. A Hbills sorozat áruvédelmi szempontból 2 db válaszfalal felszerelt.

| | | | | | | | | | | | | | | |
|-----------------------------|---|-------|------|------|------|--|--|--|--|--|--|--|--|--|
| Sorozatjel | Hbills | | | | | | | | | | | | | |
| Típuszám | 227 4 | | | | | | | | | | | | | |
| Tengelyszám | db | 2 | | | | | | | | | | | | |
| Tengely-,forgócsap távolság | m | 8,0 | | | | | | | | | | | | |
| Ütközők közötti hossz | m | 14,06 | | | | | | | | | | | | |
| Sajáttömeg | t | 15,6 | | | | | | | | | | | | |
| Vonalosztályok | | A | B | C | | | | | | | | | | |
| Terhelési határok | t | S | 16,4 | 20,4 | 24,4 | | | | | | | | | |
| | | 120 | 00,0 | | | | | | | | | | | |
| Rakodási hossz | m | 12,54 | | | | | | | | | | | | |
| Rakodási szélesség | m | 2,6 | | | | | | | | | | | | |
| Rakterület | m ² | 34,0 | | | | | | | | | | | | |
| Raktérfogat | m ³ | 76,0 | | | | | | | | | | | | |
| Oldalajtó szélesség | m | 6,325 | | | | | | | | | | | | |
| Oldalajtó magasság | m | 2,15 | | | | | | | | | | | | |
| Padlómagasság | m | 1,235 | | | | | | | | | | | | |
| Megjegyzések: | - Gbgs-ből átalakítva - 2 db válaszfal | | | | | | | | | | | | | |

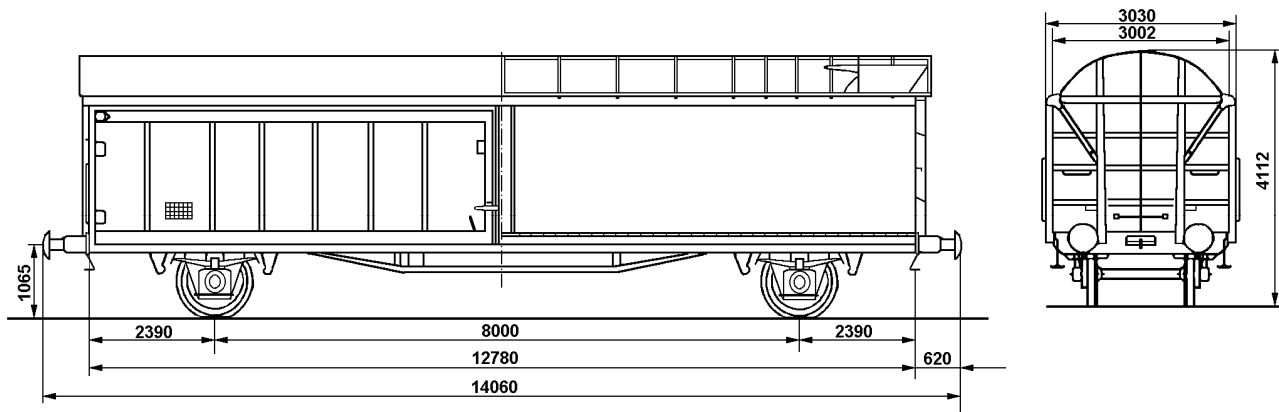

| | | | | | | | | | |
|----|----|----|----|----|----|----|---|---|---|
| 28 | 25 | 22 | 19 | 16 | 13 | 10 | 7 | 4 | 1 |
| 29 | 26 | 23 | 20 | 17 | 14 | 11 | 8 | 5 | 2 |
| 30 | 27 | 24 | 21 | 18 | 15 | 12 | 9 | 6 | 3 |



Különleges építésű 2 x 2 tengelyes „iker”, eltolható oldalfalú fedett kocsi, kocsinként 2-2 db válaszfalal felszerelt

| | | | | | | |
|-----------------------------|---|----------|------|------|--|--|
| Sorozatjel | Hillmrrs | | | | | |
| Típuszám | 293 1 | | | | | |
| Tengelyszám | db | 2 x 2 | | | | |
| Tengely-,forgócsap távolság | m | 8,0 | | | | |
| Ütközők közötti hossz | m | 28,14 | | | | |
| Sajáttömeg | t | 30,0 | | | | |
| Vonalosztályok | | A | B | C | | |
| | S | 34,0 | 42,0 | 50,0 | | |
| Terhelési határok | t | 120 | | | | |
| | | 00,0 | | | | |
| Rakodási hossz | m | 2x 12,54 | | | | |
| Rakodási szélesség | m | 2,6 | | | | |
| Rakterület | m ² | 2x34,0 | | | | |
| Raktérfogat | m ³ | 2x 76,0 | | | | |
| Oldalajtó szélesség | m | 6,325 | | | | |
| Oldalajtó magasság | m | 2,15 | | | | |
| Padlómagasság | m | 1,235 | | | | |
| Megjegyzések: | - Gbgs-ből átalakítva - 2x2 db válaszfal | | | | | |

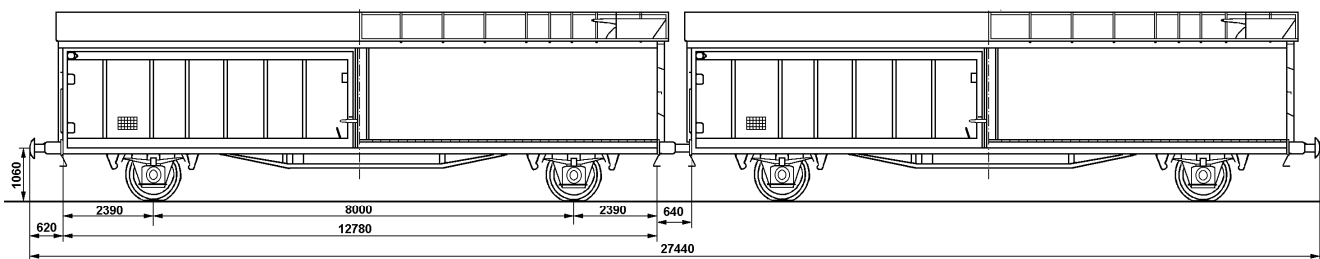

| | | | | | | | | | | | | | | | | | | | |
|----|----|----|----|----|----|----|---|---|---|----|----|----|----|----|----|----|---|---|---|
| 28 | 25 | 22 | 19 | 16 | 13 | 10 | 7 | 4 | 1 | 28 | 25 | 22 | 19 | 16 | 13 | 10 | 7 | 4 | 1 |
| 29 | 26 | 23 | 20 | 17 | 14 | 11 | 8 | 5 | 2 | 29 | 26 | 23 | 20 | 17 | 14 | 11 | 8 | 5 | 2 |
| 30 | 27 | 24 | 21 | 18 | 15 | 12 | 9 | 6 | 3 | 30 | 27 | 24 | 21 | 18 | 15 | 12 | 9 | 6 | 3 |



A kocsik időjárási hatásokra nem érzékeny ömlesztett és darabos áruk fuvarozására (fa, deszka, szén, kő, kavics, ócskavas stb.) alkalmasak. Ponyva használatával az áru időjárástól való védelme megoldható. Az Eacs kocsi fenékajtókkal ellátott, tehát alkalmas mechanikus önürítésre.

| | | | | | | | | |
|--------------------------------------|----------------|-------|------|------|--|--|--|--|
| Sorozatjel | Eacs | | | | | | | |
| Típuszám | 547 0 | | | | | | | |
| Tengelyszám | db | 4 | | | | | | |
| Tengely-,forgócsap távolság | m | 9,0 | | | | | | |
| Ütközők közötti hossz | m | 14,04 | | | | | | |
| Sajáttömeg | t | 22,9 | | | | | | |
| Vonalosztályok | | A | B | C | | | | |
| | S | 41,1 | 47,3 | 57,1 | | | | |
| Terhelési határok | t | | | | | | | |
| Rakodási hossz | m | 12,72 | | | | | | |
| Rakodási szélesség | m | 2,77 | | | | | | |
| Rakterület | m ² | 35,5 | | | | | | |
| Raktérfogat | m ³ | 70,0 | | | | | | |
| Oldalajtó szélesség | m | 1,8 | | | | | | |
| Oldalajtó magasság | m | 1,8 | | | | | | |
| Padlómagasság | m | 1,39 | | | | | | |
| Megjegyzések: | | | | | | | | |
| - oldalanként 7-7 fenékürítő ajtóval | 3 m | 16 | - | | | | | |
| - homlok-, és körbuktatón buktatható | 5 m | 23 | - | | | | | |
| | 8,5 m | 39 | - | | | | | |

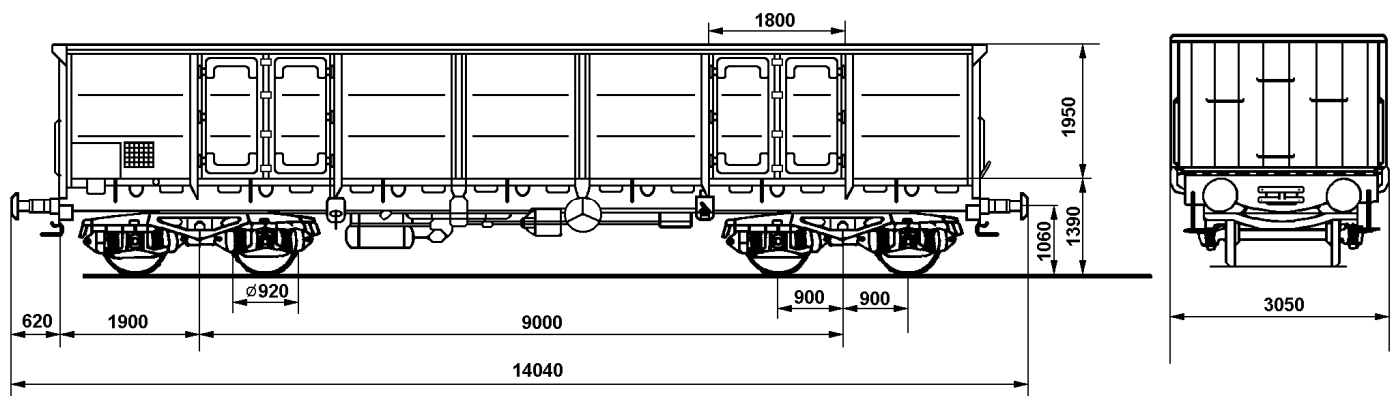



Hagyományos, normál építésű, 4 te1ngelyes nyitott kocsik.

A kocsik mindkét oldala 2-2 oldalajtóval felszerelt. A kocsi nyitható homlokfalú.

| | | | | | | | | | | | | | | | | |
|--------------------------------------|----------------|-------|------|------|------|----|----|---|----|----|----|----|----|--|--|--|
| Sorozatjel | Eams | | | | | | | | | | | | | | | |
| Típuszám | 594 4 | | | | | | | | | | | | | | | |
| Tengelyszám | db | 4 | | | | | | | | | | | | | | |
| Tengely-,forgócsap távolság | m | 7,0 | | | | | | | | | | | | | | |
| Ütközők közötti hossz | m | 12,24 | | | | | | | | | | | | | | |
| Sajáttömeg | t | 20,6 | | | | | | | | | | | | | | |
| Vonalosztályok | | A | B1 | B2 | C2 | C3 | C4 | A | B1 | B2 | C2 | C3 | C4 | | | |
| | S | 40,6 | 51,4 | 57,7 | 59,4 | | | | | | | | | | | |
| Terhelési határok | t | | | | | | | | | | | | | | | |
| Rakodási hossz | m | 10,8 | | | | | | | | | | | | | | |
| Rakodási szélesség | m | 2,7 | | | | | | | | | | | | | | |
| Rakterület | m ² | 30,5 | | | | | | | | | | | | | | |
| Raktérfogat | m ³ | 60,0 | | | | | | | | | | | | | | |
| Oldalajtó szélesség | m | 1,95 | | | | | | | | | | | | | | |
| Oldalajtó magasság | m | 1,85 | | | | | | | | | | | | | | |
| Padlómagasság | m | 1,3 | | | | | | | | | | | | | | |
| Megjegyzések: | | | | | | | | | | | | | | | | |
| - homlok-, és körbuktatón buktatható | 3,8 m | 36 | - | | | | | | | | | | | | | |
| - erősített alváz | 5 m | 37 | - | | | | | | | | | | | | | |
| - 70 mm vastag telített fapadló | 7 m | 39 | - | | | | | | | | | | | | | |

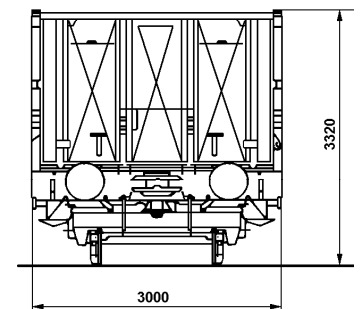
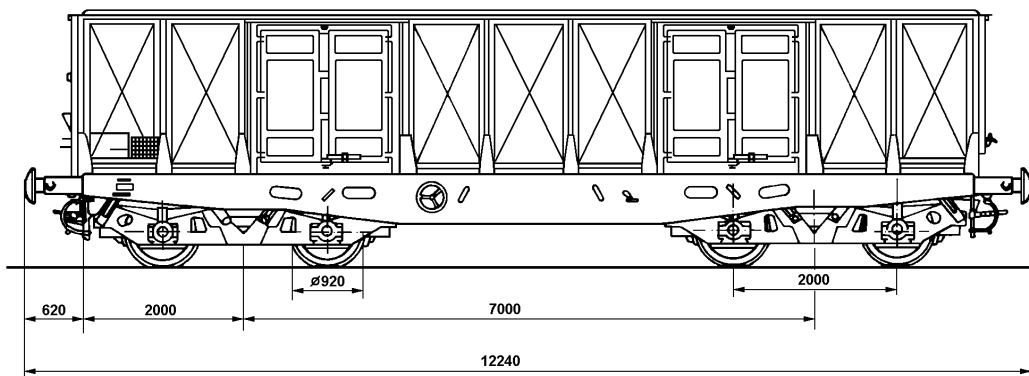



Hagyományos, normál építésű, 4 tengelyes nyitott kocsik.

A kocsik mindkét oldala 2-2 oldalajtóval felszerelt. A kocsi homlokfala rögzített.

| Sorozatjel | | Eaos | | | | | | | | | | | | |
|-----------------------------|--|---|-------|------|------|------|------|--|--|--|--|--|--|--|
| Típuszám | | 533 | | | | | | | | | | | | |
| Tengelyszám | | db | 4 | | | | | | | | | | | |
| Tengely-,forgócsap távolság | | m | 9,0 | | | | | | | | | | | |
| Ütközők közötti hossz | | m | 14,04 | | | | | | | | | | | |
| Sajáttömeg | | t | 21,3 | | | | | | | | | | | |
| Vonalosztályok | | | A | B1 | B2 | C | | | | | | | | |
| Terhelési határok | | t | S | 42,7 | 48,9 | 50,7 | 58,7 | | | | | | | |
| | | | 120 | 00,0 | | | | | | | | | | |
| Rakodási hossz | | m | 12,8 | | | | | | | | | | | |
| Rakodási szélesség | | m | 2,76 | | | | | | | | | | | |
| Rakterület | | m ² | 36,0 | | | | | | | | | | | |
| Raktérfogat | | m ³ | 72,0 | | | | | | | | | | | |
| Oldalajtó szélesség | | m | 1,8 | | | | | | | | | | | |
| Oldalajtó magasság | | m | 1,9 | | | | | | | | | | | |
| Padlómagasság | | m | 1,238 | | | | | | | | | | | |
| Megjegyzések: | | - csak körbuktatón buktatható - acélpadlós | | | | | | | | | | | | |

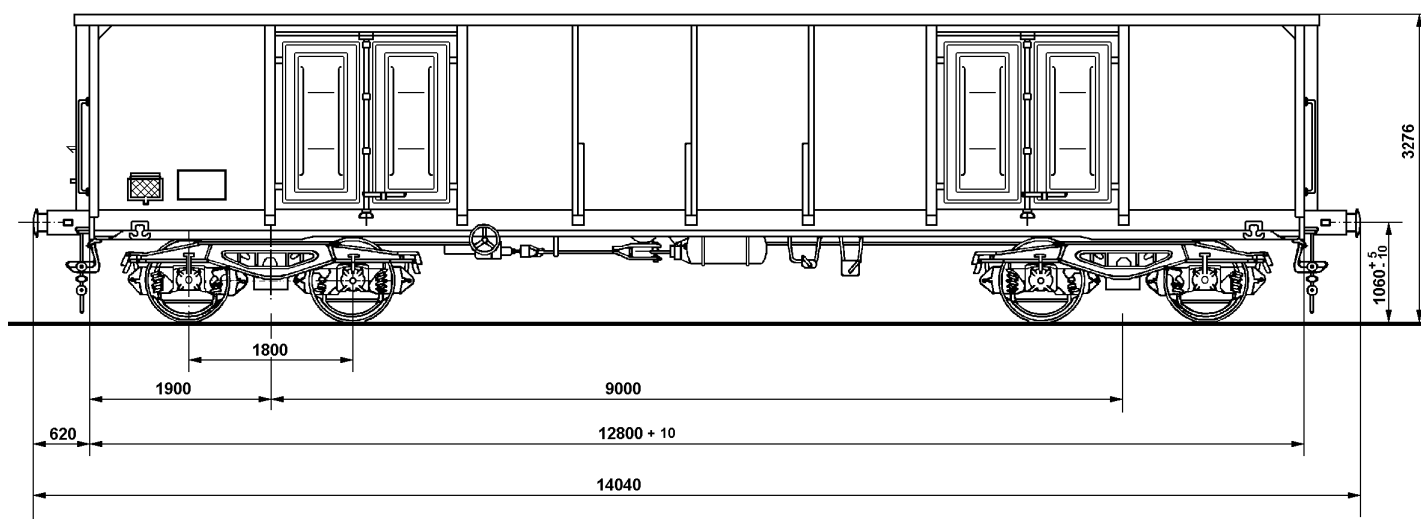



Hagyományos, normál építésű, 4 tengelyes nyitott kocsik.
A kocsik mindkét oldala 2-2 oldalajtóval felszerelt. A kocsi nyitható homlokfalú.

| | | | | | | | | | | | | | | | | | | | | | | | |
|-----------------------------|----------------|-------|------|------|------|------|--|--|--|--|--|--|--|--|--|--|--|--|--|--|--|--|--|
| Sorozatjel | Eas | | | | | | | | | | | | | | | | | | | | | | |
| Típuszám | 5956 000 - | | | | | | | | | | | | | | | | | | | | | | |
| Tengelyszám | db | 4 | | | | | | | | | | | | | | | | | | | | | |
| Tengely-,forgócsap távolság | m | 9,0 | | | | | | | | | | | | | | | | | | | | | |
| Ütközők közötti hossz | m | 14,04 | | | | | | | | | | | | | | | | | | | | | |
| Sajáttömeg | t | 22,5 | | | | | | | | | | | | | | | | | | | | | |
| Vonalosztályok | | | A | B1 | B2 | C | | | | | | | | | | | | | | | | | |
| | | **S | 41.5 | 47.5 | 49.5 | 57.5 | | | | | | | | | | | | | | | | | |
| Terhelési határok | t | 120 | 00,0 | | | | | | | | | | | | | | | | | | | | |
| Rakodási hossz | m | 12,8 | | | | | | | | | | | | | | | | | | | | | |
| Rakodási szélesség | m | 2,7 | | | | | | | | | | | | | | | | | | | | | |
| Rakterület | m ² | 36,0 | | | | | | | | | | | | | | | | | | | | | |
| Raktérfogat | m ³ | 72,0 | | | | | | | | | | | | | | | | | | | | | |
| Oldalajtó szélesség | m | 1,8 | | | | | | | | | | | | | | | | | | | | | |
| Oldalajtó magasság | m | 1,9 | | | | | | | | | | | | | | | | | | | | | |
| Padlómagasság | m | 1,238 | | | | | | | | | | | | | | | | | | | | | |
| Megjegyzések: | | | | | | | | | | | | | | | | | | | | | | | |
| | | 3 m | 16 | | | - | | | | | | | | | | | | | | | | | |
| | | 5 m | 23 | | | - | | | | | | | | | | | | | | | | | |
| | | 9 m | 39 | | | - | | | | | | | | | | | | | | | | | |

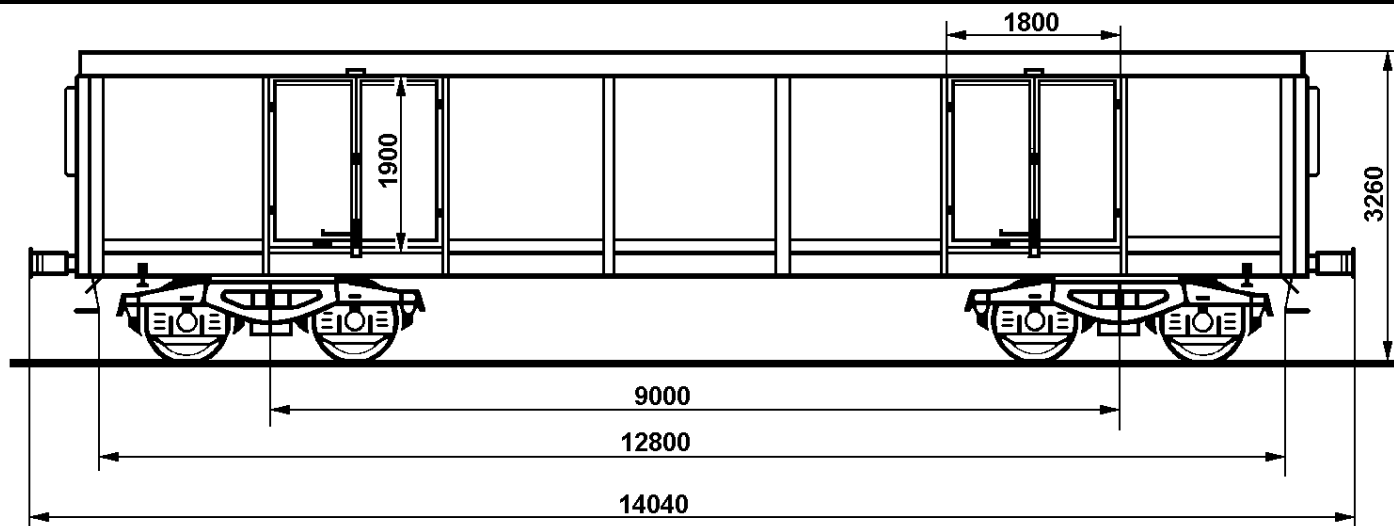



Hagyományos, normál építésű, 4 tengelyes nyitott kocsik.

A kocsik mindkét oldala 2-2 oldalajtóval felszerelt. A kocsi nyitható homlokfalú.

| Sorozatjel | Eas | | | | | Eas | | | | | Eas | | | | | |
|---|----------------|-------------------|------|------|------|----------------|-------------------|------|------|------|-----------------|-----------------------|------|------|--|--|
| Típuszám | 542 | | | | | 597 2 (599-ig) | | | | | 597 2 (600-tól) | | | | | |
| Tengelyszám | db | 4 | | | | | 4 | | | | | 4 | | | | |
| Tengely-,forgócsap távolság | m | 9,0 | | | | | 9,0 | | | | | 9,0 | | | | |
| Ütközők közötti hossz | m | 14,04 | | | | | 14,04 | | | | | 14,04 | | | | |
| Sajáttömeg | t | 22,9 | | | | | 20,9 | | | | | 20,9 | | | | |
| Vonalosztályok | | A | B1 | B2 | C | A | B1 | B2 | C | A | B1 | B2 | C | | | |
| Terhelési határok | t | S | 41,1 | 47,3 | 49,1 | 57,1 | S | 43,1 | 49,3 | 51,1 | S | 43,1 | 49,3 | 51,1 | | |
| | | 120 | 00,0 | | | | | | | | | | | | | |
| Rakodási hossz | m | 12,8 | | | | | 12,8 | | | | | 12,8 | | | | |
| Rakodási szélesség | m | 2,7 | | | | | 2,7 | | | | | 2,7 | | | | |
| Rakterület | m ² | 36,0 | | | | | 36,0 | | | | | 36,0 | | | | |
| Raktérfogat | m ³ | 72,0 | | | | | 72,0 | | | | | 72,0 | | | | |
| Oldalajtó szélesség | m | 1,8 | | | | | 1,8 | | | | | 1,8 | | | | |
| Oldalajtó magasság | m | 1,9 | | | | | 1,9 | | | | | 1,9 | | | | |
| Padlómagasság | m | 1,238 | | | | | 1,238 | | | | | 1,238 | | | | |
| Megjegyzések: - homlok és korbuktatón buktatható - fapadló | | - Y25 forgóvázzal | | | | | - ORE forgóvázzal | | | | | - Rmms-ből átalakítva | | | | |

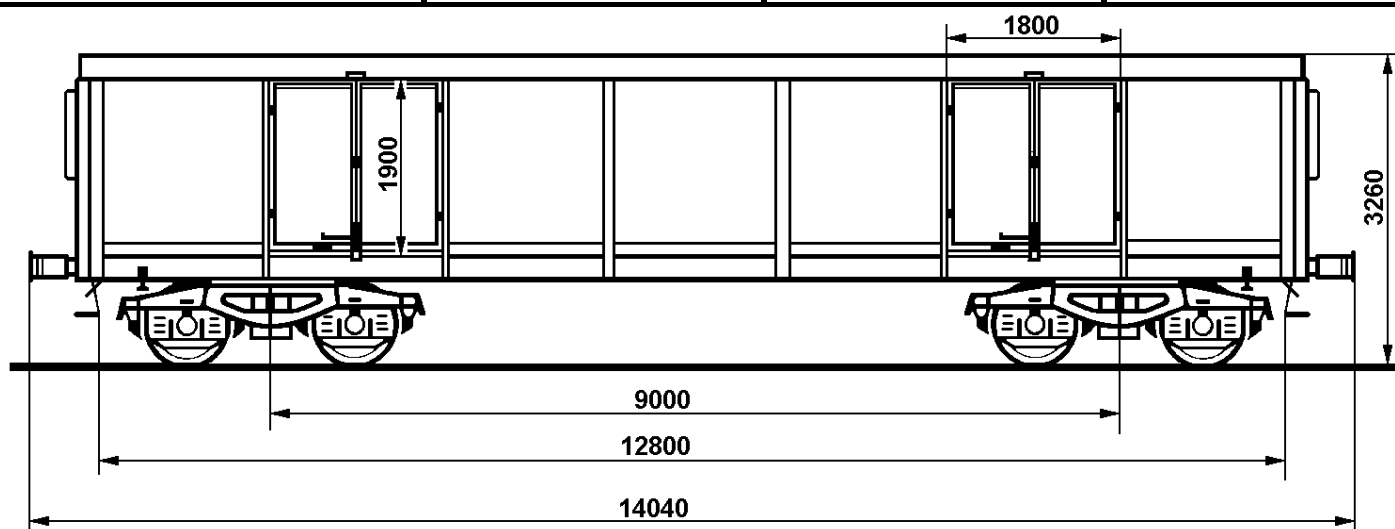



Különleges építésű, 4 tengelyes önürítő (gravitációs) nyitott kocsi

Berakodás gépi úton, kirakodás megfelelő segédberendezés alkalmazásával (résbuktató, csúszda stb.).

Felhasználható: elsősorban zúzottkő, de szén, kocsz, érc fuvarozására is.

| | | | | | | | | | | | | | | | | | | | | |
|-----------------------------|---|-------|------|------|------|--|--|--|--|--|--|--|--|--|--|--|--|--|--|--|
| Sorozatjel | Faccpp | | | | | | | | | | | | | | | | | | | |
| Típuszám | 683 6(500-tól) | | | | | | | | | | | | | | | | | | | |
| Tengelyszám | db | 4 | | | | | | | | | | | | | | | | | | |
| Tengely-,forgócsap távolság | m | 7,5 | | | | | | | | | | | | | | | | | | |
| Ütközők közötti hossz | m | 11,28 | | | | | | | | | | | | | | | | | | |
| Sajáttömeg | t | 23,0 | | | | | | | | | | | | | | | | | | |
| Vonalosztályok | | A | B1 | B2 | C | | | | | | | | | | | | | | | |
| Terhelési határok | t | S | 35,5 | 38,0 | 49,0 | | | | | | | | | | | | | | | |
| | | MÁV | C | | | | | | | | | | | | | | | | | |
| | | 90 | 57,0 | | | | | | | | | | | | | | | | | |
| Rakodási hossz | m | - | | | | | | | | | | | | | | | | | | |
| Rakodási szélesség | m | - | | | | | | | | | | | | | | | | | | |
| Rakterület | m ² | - | | | | | | | | | | | | | | | | | | |
| Raktérfogat | m ³ | 32,5 | | | | | | | | | | | | | | | | | | |
| Oldalajtó szélesség | m | - | | | | | | | | | | | | | | | | | | |
| Oldalajtó magasság | m | - | | | | | | | | | | | | | | | | | | |
| Padlómagasság | m | - | | | | | | | | | | | | | | | | | | |
| Megjegyzések: | - ürítés vágány közé, vagy a vágány mindkét oldalára adagolva - forgóváz DIAMOND | | | | | | | | | | | | | | | | | | | |

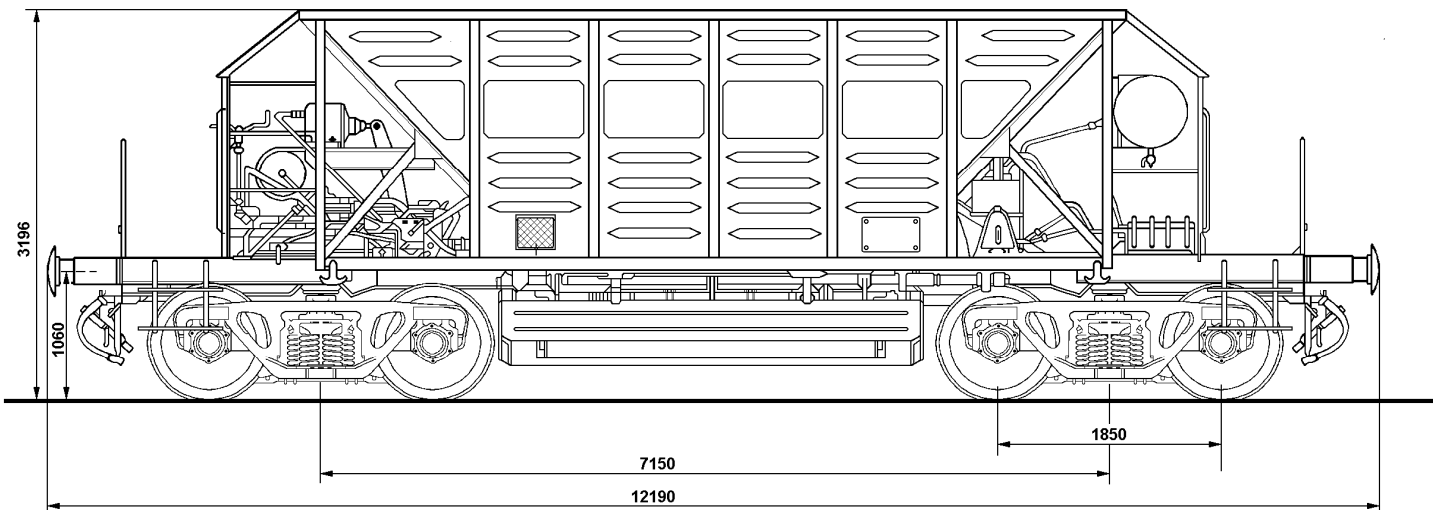



Különleges építésű, 4 tengelyes önürítő (gravitációs) nyitott kocsi

Berakodás gépi úton, kirakodás megfelelő segédberendezés alkalmazásával (résbuktató, csúszda stb.).

Felhasználható: elsősorban zúzottkő, de szén, kocsz, érc fuvarozására is.

| | | | | | | | | | | | |
|-----------------------------|---|-------|------|------|------|--|--|--|--|--|--|
| Sorozatjel | Faccpp | | | | | | | | | | |
| Típuszám | 683 6(000) | | | | | | | | | | |
| Tengelyszám | db | 4 | | | | | | | | | |
| Tengely-,forgócsap távolság | m | 7,5 | | | | | | | | | |
| Ütközők közötti hossz | m | 12,74 | | | | | | | | | |
| Sajáttömeg | t | 24,0 | | | | | | | | | |
| Vonalosztályok | | A | B1 | B2 | C | | | | | | |
| | 90 | 37,0 | 39,5 | 48,0 | 56,0 | | | | | | |
| Terhelési határok | t | | | | | | | | | | |
| Rakodási hossz | m | - | | | | | | | | | |
| Rakodási szélesség | m | - | | | | | | | | | |
| Rakterület | m ² | - | | | | | | | | | |
| Raktérfogat | m ³ | 35,0 | | | | | | | | | |
| Oldalajtó szélesség | m | - | | | | | | | | | |
| Oldalajtó magasság | m | - | | | | | | | | | |
| Padlómagasság | m | - | | | | | | | | | |
| Megjegyzések: | - zúzottkő, szén, kocsz, vasérc, szállítására | | | | | | | | | | |

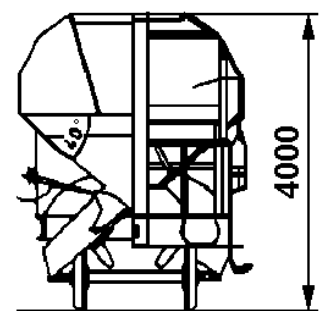
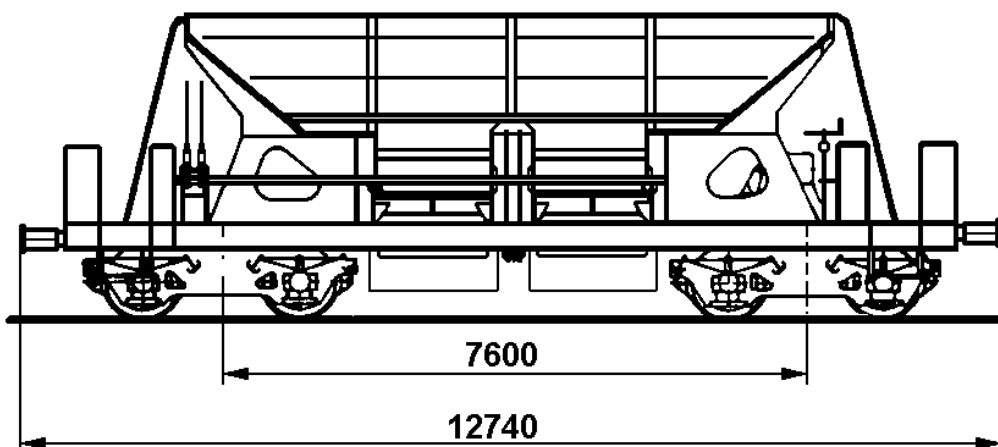



Különleges építésű billenőszekrényes, önürítő nyitott kocsi.

A szekrényt billentő és visszabilentő 2-2,5 bar nyomású léghenger működteti. A billentés vezérlése a kocsi oldala mellől a földről történik. A kocsi alkalmas ömlesztett áruk (kocsz, kő, vasérc stb.) fuvarozására belföldi forgalomban.

| | | | | | | | | | | | | | |
|--|----------------|--|------|------|------|------|--|--|--|--|--|--|--|
| Sorozatjel | Fal | | | | | | | | | | | | |
| Típuszám | 654 9 | | | | | | | | | | | | |
| Tengelyszám | db | 4 | | | | | | | | | | | |
| Tengely-,forgócsap távolság | m | 7,5 | | | | | | | | | | | |
| Ütközők közötti hossz | m | 12,54 | | | | | | | | | | | |
| Sajáttömeg | t | 28,0 | | | | | | | | | | | |
| Vonalosztályok | | A | B1 | B2 | C | | | | | | | | |
| Terhelési határok | t | 90 | 33,0 | 35,5 | 45,0 | 53,0 | | | | | | | |
| Rakodási hossz | m | - | | | | | | | | | | | |
| Rakodási szélesség | m | - | | | | | | | | | | | |
| Rakterület | m ² | 26,0 | | | | | | | | | | | |
| Raktérfogat | m ³ | 31,0 | | | | | | | | | | | |
| Oldalajtó szélesség | m | - | | | | | | | | | | | |
| Oldalfal magasság | m | 1,19 | | | | | | | | | | | |
| Padlómagasság | m | - | | | | | | | | | | | |
| Megjegyzések: - működtetés a vontatójármű fölégtartály vezetékeről | | - zúzottkő, szén, kocsz, vasérc, szállítására - a vágány tetszőleges oldalára üríthető a kocsi szekrényének 45°-ra való billentésével | | | | | | | | | | | |

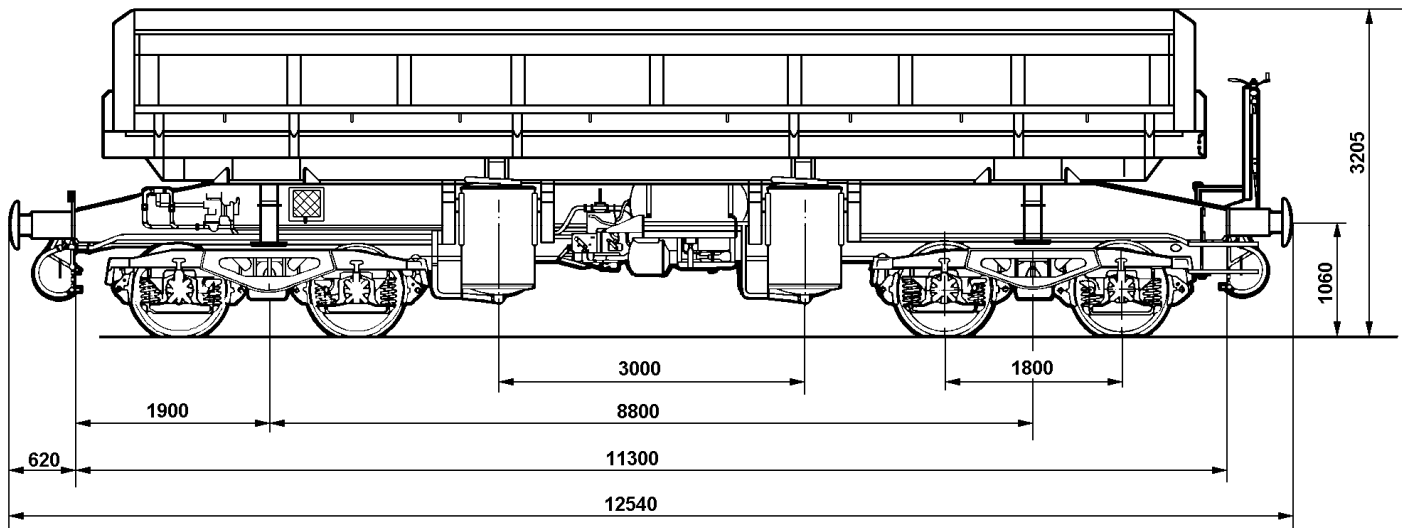



Különleges építésű, önürítő, (gravitációs) 4 tengelyes nyitott kocsi.

Be- és kirakodás megfelelő berendezés (csúszda, surrantó stb.) közbeiktatásával lehetséges. Felhasználható: időjárás hatásaira nem érzékeny ömlesztett áruk (szén, vasérc, koks, kő stb.) fuvarozására.

| Sorozatjel | Fals | | | | | Fals | | | | | | | | | | |
|------------------------------|--|------|------|------|------|--|------|------|------|------|------|--|--|--|--|--|
| Típuszám | 666 6 | | | | | 665 | | | | | | | | | | |
| Tengelyszám | db | 4 | | | | | 4 | | | | | | | | | |
| Tengely-, forgócsap távolság | m | 7,2 | | | | | 9 | | | | | | | | | |
| Ütközők közötti hossz | m | 13,5 | | | | | 14,5 | | | | | | | | | |
| Sajáttömeg | t | 28,9 | | | | | 26,5 | | | | | | | | | |
| Vonalosztályok | | A | B1 | B2 | C | | A | B1 | B2 | C | | | | | | |
| Terhelési határok | t | S | 35,1 | 38,5 | 43,1 | 51,0 | S | 35,1 | 38,5 | 43,1 | 51,0 | | | | | |
| | | 120 | 00,0 | | | | | | | | | | | | | |
| Rakodási hossz | m | - | | | | | - | | | | | | | | | |
| Rakodási szélesség | m | - | | | | | - | | | | | | | | | |
| Rakterület | m ² | - | | | | | - | | | | | | | | | |
| Raktérfogat | m ³ | 75,0 | | | | | 75,0 | | | | | | | | | |
| Oldalajtó szélesség | m | - | | | | | - | | | | | | | | | |
| Oldalajtó magasság | m | - | | | | | - | | | | | | | | | |
| Padlómagasság | m | - | | | | | - | | | | | | | | | |
| Megjegyzések: | - ürítés gravitációval a kocsi mindkét oldalára, oldalanként 2-2 ürítőajtó - szén, vasérc, kő stb. szállítására - Y 25 típusú forgóvázal | | | | | - ürítés gravitációval a kocsi mindkét oldalára, oldalanként 2-2 ürítőajtó, pneumatikus ürítés - szén, vasérc, kő stb. szállítására - Y 25 típusú forgóvázal | | | | | | | | | | |

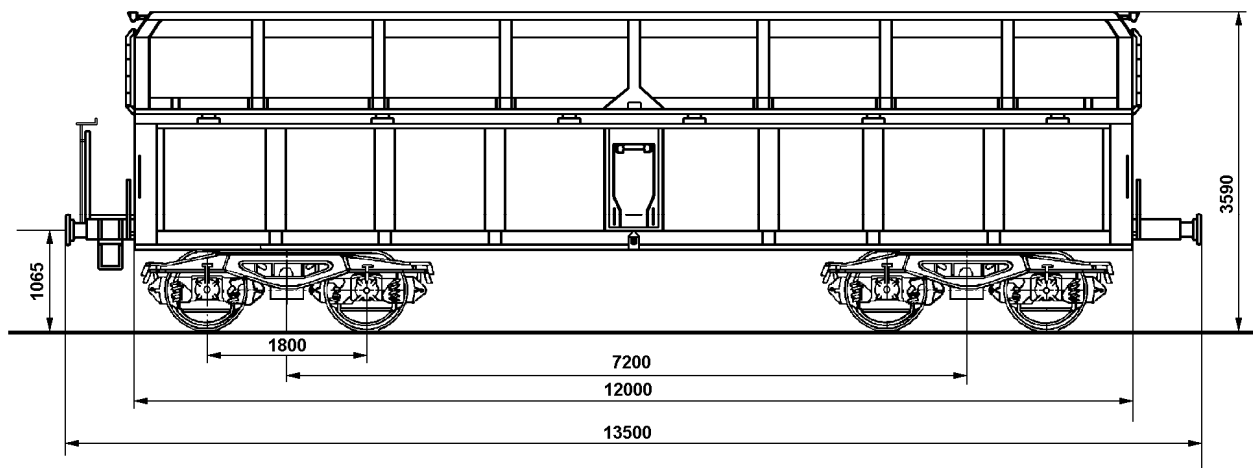

Normálépítésű pórekocsi

| |
|-----|
| Ks |
| Lgs |



Hagyományos, normál építésű, 2 tengelyes, alacsony oldalfalú (0,5 m), térelválasztó célokat szolgáló rakoncával felszerelt póre kocsi.

Oldalfalaik, homlokfalaik és rakoncáik lehajthatók. Az Lgs kocsi konténer-rögzítő tüskékkel is ellátott. Padlózatuk fenyődeszka. Felhasználható: nagyobb fajsúlyú, ömlesztett anyagok (kő, kavics, homok stb.), darabos áruk (beton, acél, faáru stb.), járművek és konténerek fuvarozására.

| Sorozatjel | Ks | | | | Lgs | | | | | | | | | | | | | | | | | | | | | | | | | | | | | | | | | | | |
|--|----------------|--|------|------|-------|---|------|------|---------------------------------|------------------|-----|-----------------------|--------------------------------------|-----|----|---|-------------------------|-----|----|---|--|--|--|--|--|--|---|----|---------------------------------|-----|----|---|--------------------------------------|-----|----|---|-------------------------|-----|----|---|
| Típuszám | 330 0 | | | | 441 0 | | | | | | | | | | | | | | | | | | | | | | | | | | | | | | | | | | | |
| Tengelyszám | db | 2 | | | | 2 | | | | | | | | | | | | | | | | | | | | | | | | | | | | | | | | | | |
| Tengely-,forgócsap távolság | m | 8,0 | | | | 8,0 | | | | | | | | | | | | | | | | | | | | | | | | | | | | | | | | | | |
| Ütközők közötti hossz | m | 13,96 | | | | 13,96 | | | | | | | | | | | | | | | | | | | | | | | | | | | | | | | | | | |
| Sajáttömeg | t | 13,3 | | | | 13,9 | | | | | | | | | | | | | | | | | | | | | | | | | | | | | | | | | | |
| Vonalosztályok | | A | B | C | | A | B | C | | | | | | | | | | | | | | | | | | | | | | | | | | | | | | | | |
| | S | 18,7 | 22,7 | 26,7 | **S | 18,1 | 22,1 | 26,1 | | | | | | | | | | | | | | | | | | | | | | | | | | | | | | | | |
| Terhelési határok | t | 120 | 00,0 | | | | | | | | | | | | | | | | | | | | | | | | | | | | | | | | | | | | | |
| Rakodási hossz | m | 12,62 | | | | 12,62 | | | | | | | | | | | | | | | | | | | | | | | | | | | | | | | | | | |
| Rakodási szélesség | m | 2,7 | | | | 2,7 | | | | | | | | | | | | | | | | | | | | | | | | | | | | | | | | | | |
| Oldalfal magasság | m | 0,45 | | | | 0,45 | | | | | | | | | | | | | | | | | | | | | | | | | | | | | | | | | | |
| Oldalrakonca magasság | m | 1,4 | | | | 1,4 | | | | | | | | | | | | | | | | | | | | | | | | | | | | | | | | | | |
| Homlokrakonca magasság | m | 0,45 | | | | 0,45 | | | | | | | | | | | | | | | | | | | | | | | | | | | | | | | | | | |
| Rakterület | m ² | 34,5 | | | | 34,5 | | | | | | | | | | | | | | | | | | | | | | | | | | | | | | | | | | |
| Padlómagasság | m | 1,3 | | | | 1,3 | | | | | | | | | | | | | | | | | | | | | | | | | | | | | | | | | | |
| Megjegyzések: | | <table border="1"> <tr> <td></td> <td>t</td> <td>▲▲</td> </tr> <tr> <td>- 12 db lehajtható oldalrakonca</td> <td>2 m</td> <td>16</td> <td>-</td> </tr> <tr> <td>- 4 db súllyeszthető homlokfaltámasz</td> <td>5 m</td> <td>19</td> <td>-</td> </tr> <tr> <td>- fapadló és acél padló</td> <td>8 m</td> <td>23</td> <td>-</td> </tr> </table> | | | | | t | ▲▲ | - 12 db lehajtható oldalrakonca | 2 m | 16 | - | - 4 db súllyeszthető homlokfaltámasz | 5 m | 19 | - | - fapadló és acél padló | 8 m | 23 | - | | <table border="1"> <tr> <td></td> <td>t</td> <td>▲▲</td> </tr> <tr> <td>- 12 db lehajtható oldalrakonca</td> <td>2 m</td> <td>16</td> <td>-</td> </tr> <tr> <td>- 4 db súllyeszthető homlokfaltámasz</td> <td>5 m</td> <td>19</td> <td>-</td> </tr> <tr> <td>- fapadló és acél padló</td> <td>8 m</td> <td>23</td> <td>-</td> </tr> </table> | | | | | t | ▲▲ | - 12 db lehajtható oldalrakonca | 2 m | 16 | - | - 4 db súllyeszthető homlokfaltámasz | 5 m | 19 | - | - fapadló és acél padló | 8 m | 23 | - |
| | t | ▲▲ | | | | | | | | | | | | | | | | | | | | | | | | | | | | | | | | | | | | | | |
| - 12 db lehajtható oldalrakonca | 2 m | 16 | - | | | | | | | | | | | | | | | | | | | | | | | | | | | | | | | | | | | | | |
| - 4 db súllyeszthető homlokfaltámasz | 5 m | 19 | - | | | | | | | | | | | | | | | | | | | | | | | | | | | | | | | | | | | | | |
| - fapadló és acél padló | 8 m | 23 | - | | | | | | | | | | | | | | | | | | | | | | | | | | | | | | | | | | | | | |
| | t | ▲▲ | | | | | | | | | | | | | | | | | | | | | | | | | | | | | | | | | | | | | | |
| - 12 db lehajtható oldalrakonca | 2 m | 16 | - | | | | | | | | | | | | | | | | | | | | | | | | | | | | | | | | | | | | | |
| - 4 db súllyeszthető homlokfaltámasz | 5 m | 19 | - | | | | | | | | | | | | | | | | | | | | | | | | | | | | | | | | | | | | | |
| - fapadló és acél padló | 8 m | 23 | - | | | | | | | | | | | | | | | | | | | | | | | | | | | | | | | | | | | | | |
| - a kocsik egy része közvetítő kocsinak lett | | | | | | - konténer rögzítő tüskékkel 2x20" | | | | | | | | | | | | | | | | | | | | | | | | | | | | | | | | | | |
| átalakítva | | | | | | <table border="1"> <tr> <td>CD, DB, GYSEV, M</td> <td rowspan="2">-13</td> </tr> <tr> <td>AV, NS, ÖBB, SNCB, ŽR</td> </tr> </table> | | | | CD, DB, GYSEV, M | -13 | AV, NS, ÖBB, SNCB, ŽR | | | | | | | | | | | | | | | | | | | | | | | | | | | | |
| CD, DB, GYSEV, M | -13 | | | | | | | | | | | | | | | | | | | | | | | | | | | | | | | | | | | | | | | |
| AV, NS, ÖBB, SNCB, ŽR | | | | | | | | | | | | | | | | | | | | | | | | | | | | | | | | | | | | | | | | |

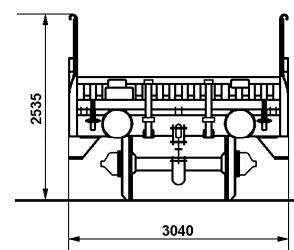
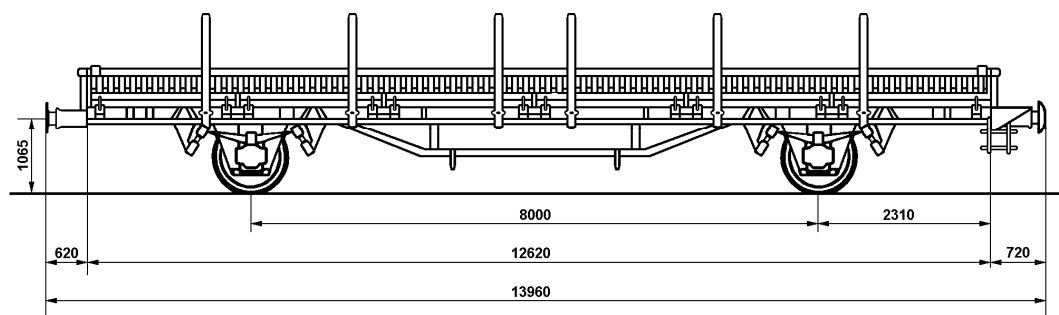



Lgss kocsi különleges építésű, speciális konténerszállító, 2 tengelyes, póre kocsi.
Nagykonténerek szállítására alkalmas. Padlózattal nem rendelkezik

| | | | | | | | |
|-----------------------------|---|-------|------|------|------|--|--|
| Sorozatjel | Lgss | | | | | | |
| Típuszám | 443 7 | | | | | | |
| Tengelyszám | db | 2 | | | | | |
| Tengely-,forgócsap távolság | m | 8,0 | | | | | |
| Ütközők közötti hossz | m | 13,96 | | | | | |
| Sajáttömeg | t | 11,5 | | | | | |
| Vonalosztályok | | A | B | C | | | |
| Terhelési határok | t | S | 20,5 | 24,5 | 28,5 | | |
| | | SS | 20,5 | 24,5 | 28,5 | | |
| Rakodási hossz | m | 12,62 | | | | | |
| Rakodási szélesség | m | 27 | | | | | |
| Oldalfal magasság | m | - | | | | | |
| Oldalrakonca magasság | m | - | | | | | |
| Homlokrakonca magasság | m | - | | | | | |
| Rakterület | m ² | - | | | | | |
| Padlómagasság | m | 1,175 | | | | | |
| Megjegyzések: | - 2 x 20' - 1 x 30' - 1 x 40' △ C jelű | | | | | | |

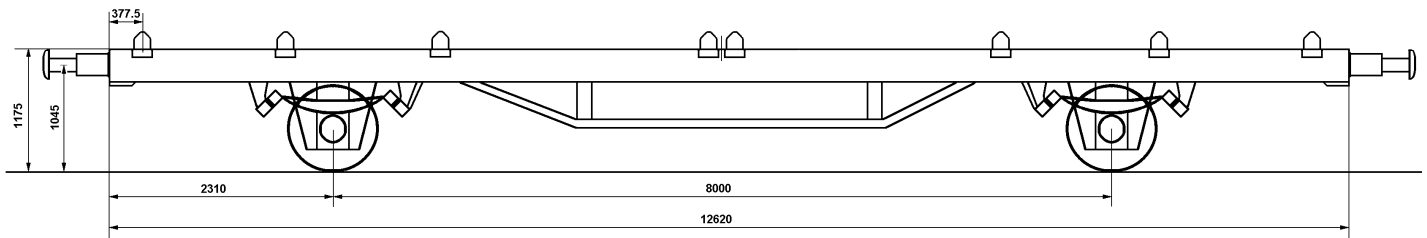



Hagyományos, normál építésű, 4 tengelyes póre kocsik, oldalanként 8-8 db lehajtható vasrakoncával.

A kocsik padlóanyaga fenyődeszka, illetve egy része vaspadlós. A kocsi lehajtható, alacsony oldal- és homlokfalú.

A kocsik felhasználhatók konténerek, gépek, berendezések, járművek és egyéb hosszú áruk fuvarozására. A kocsi alkalmas még nagy fajsúlyú ömlesztett áruféleségek szállítására is (kő, kavics stb.). A kocsik lehetővé teszik ponyva használatát is.

| Sorozatjel | Res | | | | Res | | | | | | | |
|--|----------------|-------|------|------|--------------|-------|------|------|------|--|--|--|
| Típuszám | 3936 | | | | 3946 | | | | | | | |
| Tengelyszám | db | 4 | | | | 4 | | | | | | |
| Tengely-, forgócsap távolság | m | 14,86 | | | | 14,86 | | | | | | |
| Ütközők közötti hossz | m | 19,9 | | | | 19,9 | | | | | | |
| Sajáttömeg | t | 25,2 | | | | 25,2 | | | | | | |
| Vonalosztályok | | A | B | C | | A | B | C | | | | |
| Terhelési határok | t | S | 38,8 | 46,8 | 54,8 | S | 38,8 | 46,8 | 54,8 | | | |
| | | 120 | 00,0 | | | 120 | 00,0 | | | | | |
| Rakodási hossz | m | 18,5 | | | | 18,5 | | | | | | |
| Rakodási szélesség | m | 2,64 | | | | 2,64 | | | | | | |
| Oldalfal magasság | m | 0,52 | | | | 0,52 | | | | | | |
| Oldalrakonca magasság | m | 1,2 | | | | 1,2 | | | | | | |
| Homlokfal magasság | m | 0,52 | | | | 0,52 | | | | | | |
| Rakterület | m ² | 51,0 | | | | 51,0 | | | | | | |
| Padlómagasság | m | 1,26 | | | | 1,26 | | | | | | |
| Megjegyzések: | | t ▲▲ | | | | | t ▲▲ | | | | | |
| - 16 db lehajtható oldalrakonca | 2 m | 32 | | 33 | 2 m | 32 | | 33 | | | | |
| - 4 db süllyeszthető homlokfaltám | 5 m | 35 | | 38 | 5 m | 35 | | 38 | | | | |
| - padlóból kiemelhető rakodógerendák (folyamatosan megszüntetve) | 9 m | 36 | | 44 | 9 m | 36 | | 44 | | | | |
| | 15 m | 44 | | 54 | 15 m | 44 | | 54 | | | | |
| | 18 m | 54 | | 24 | 18 m | 54 | | 24 | | | | |
| | fapadlóval | | | | acélpadlóval | | | | | | | |

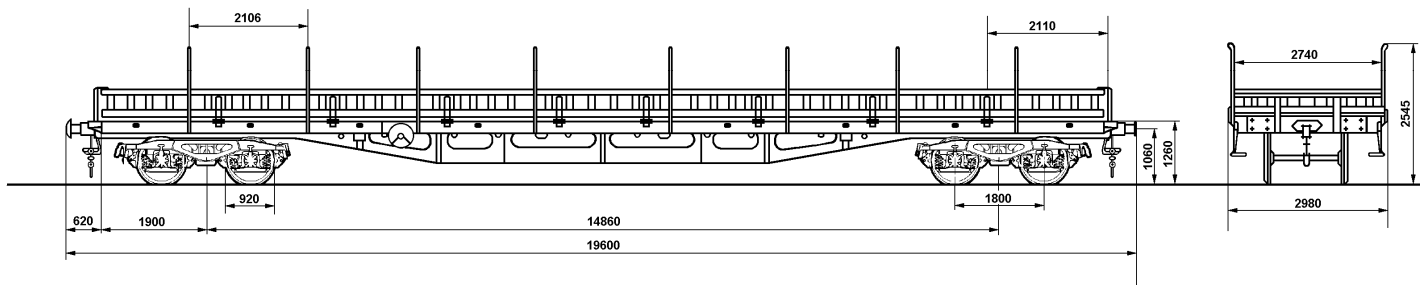



Hagyományos, normál építésű, 4 tengelyes póre kocsi, oldalanként 8-8 db lehajtható vasrakoncával.

Az Rgs kocsi konténer rögzítő tüskével is rendelkezik. A kocsi padlóanyaga fenyődeszka, lehajtható homlokfalú.

A kocsi felhasználható konténerek, betonelemek, acéllemezek, csövek, hengerelt áru, járművek és egyéb hosszú áruk fuvarozására, de elsősorban konténer fuvarozására használhatók.

| Sorozatjel | Rgs | | | | Rgs | | | | |
|----------------------------------|-------------------------|---|------|------|-------------------------|---|------|--|--|
| | 391 7 (000 -tól 299-ig) | | | | 391 7 (300- tól 557-ig) | | | | |
| Típuszám | 391 7 (000 -tól 299-ig) | | | | 391 7 (300- tól 557-ig) | | | | |
| Tengelyszám | db | 4 | | | | 4 | | | |
| Tengely-,forgócsap távolság | m | 14,86 | | | | 14,86 | | | |
| Ütközők közötti hossz | m | 19,9 | | | | 19,9 | | | |
| Sajáttömeg | t | 24,1 | | | | 22,1 | | | |
| Vonalosztályok | | A | B | C | A | B | C | | |
| Terhelési határok | t | **S 39,9 | 47,9 | 55,9 | **S 41,9 | 49,9 | 57,9 | | |
| Rakodási hossz | m | 18,5 | | | | 18,66 | | | |
| Rakodási szélesség | m | 2,7 | | | | 2,74 | | | |
| Rakterület | m ² | 51,0 | | | | 51,0 | | | |
| Oldalrakonca magasság | m | 1,25 | | | | 1,2 | | | |
| Homlokfal magasság | m | 0,4 | | | | 0,4 | | | |
| Homlokrakonca magasság | m | - | | | | - | | | |
| Padlómagasság | m | 1,26 | | | | 1,21 | | | |
| Megjegyzések: | | | | | | | | | |
| - padlóból kiemelhető betétekkel | | 2 m | 32 | 33 | 2 m | 32 | 33 | | |
| - 16 db lehajtható oldalrakonca | | 5 m | 35 | 38 | 5 m | 35 | 38 | | |
| - 14 db konténertüske | | 9 m | 36 | 44 | 9 m | 36 | 44 | | |
| - 3 x 20' | | 15 m | 44 | 55 | 15 m | 44 | 56 | | |
| - 2 x 30' | | 18 m | 55 | 24 | 18 m | 56 | 24 | | |
| - 1 x 40' | | | | | | | | | |
| | | C | | | | C | | | |
| | | -12 | | | | -7 | | | |
| | | ČD, DB, GYS EV, MÁV, NS, ÖBB, SNCB, ŽR | | | | ČD, DB, GYS EV, MÁV, NS, ÖBB, SNCB, ŽR | | | |

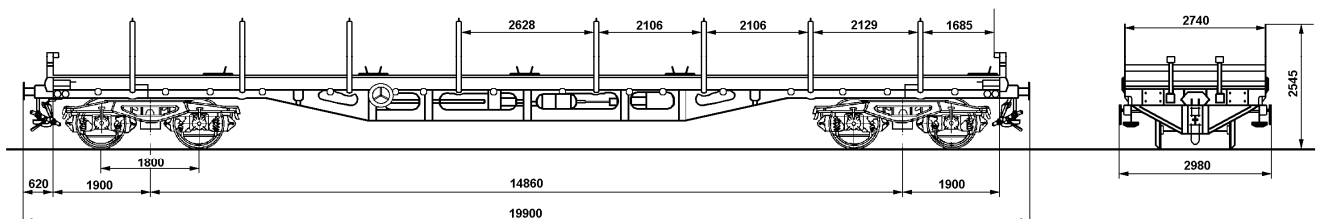



Hagyományos, normál építésű, 4 tengelyes póre kocsi

Oldalanként 8-8 db lehajtható vasrakoncával, a padló anyaga fenyődeszka, lehajtható homlokfalú. A kocsik felhasználhatók konténerek, gépek, berendezések, járművek és egyéb hosszú áruk fuvarozására.

| Sorozatjel | | Rs | | | | | | | | | | | |
|--|--|------------------------|-------|------|------|--|--|--|--|--|--|--|--|
| Típuszám | | 390 0 (100-tól 899-ig) | | | | | | | | | | | |
| Tengelyszám | | db | 4 | | | | | | | | | | |
| Tengely-,forgócsap távolság | | m | 14,86 | | | | | | | | | | |
| Ütközők közötti hossz | | m | 19,9 | | | | | | | | | | |
| Sajáttömeg | | t | 24,5 | | | | | | | | | | |
| Vonalosztályok | | | A | B | C | | | | | | | | |
| Terhelési határok | | t | S | 39,5 | 47,5 | | | | | | | | |
| | | | 120 | 00,0 | | | | | | | | | |
| | | | MÁV | C | | | | | | | | | |
| | | | 90 | 55,5 | | | | | | | | | |
| Rakodási hossz | | m | 18,5 | | | | | | | | | | |
| Rakodási szélesség | | m | 2,7 | | | | | | | | | | |
| Oldalfal magasság | | m | - | | | | | | | | | | |
| Oldalrakonca magasság | | m | 1,0 | | | | | | | | | | |
| Homlokfal magasság | | m | 0,4 | | | | | | | | | | |
| Rakterület | | m ² | 51,0 | | | | | | | | | | |
| Padlómagasság | | m | 1,26 | | | | | | | | | | |
| Megjegyzések: | | t | | | | | | | | | | | |
| - 16 db lehajtható oldalrakonca | | 3 m | 34 | - | | | | | | | | | |
| - 4 db süllyeszthető homlokfaltám | | 5 m | 35 | - | | | | | | | | | |
| - padlóból kiemelhető betétekkel (folyamatosan megszüntetve) | | 10 m | 37 | - | | | | | | | | | |
| - román (Y25) | | 15 m | 44 | - | | | | | | | | | |

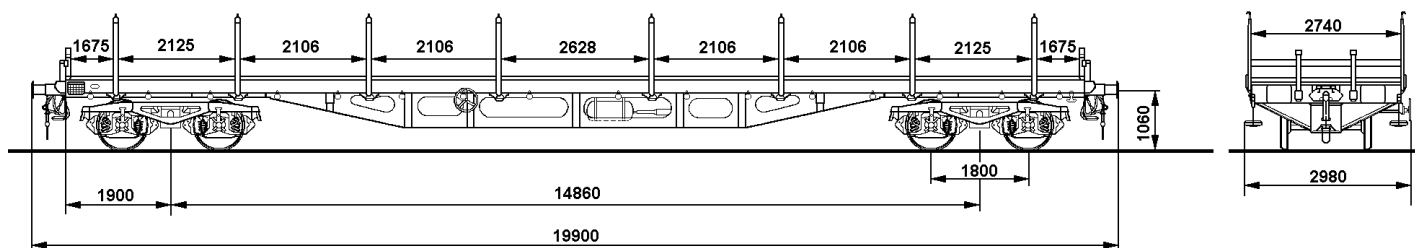



Különleges építésű, speciális konténerszállító, 4 tengelyes, póre kocsi.
Nagykonténeerek szállítására alkalmas. Padlózattal nem rendelkezik.

| | | | | | | | | | | | | | | | |
|------------------------------|--|-------|------|------|------|------|--|--|--|--|--|--|--|--|--|
| Sorozatjel | Sgnss | | | | | | | | | | | | | | |
| Típuszám | 457 | | | | | | | | | | | | | | |
| Tengelyszám | db | 4 | | | | | | | | | | | | | |
| Tengely-, forgócsap távolság | m | 14,2 | | | | | | | | | | | | | |
| Ütközők közötti hossz | m | 19,74 | | | | | | | | | | | | | |
| Sajáttömeg | t | 20,0 | | | | | | | | | | | | | |
| Vonalosztályok | | | A | B | C | D | | | | | | | | | |
| Terhelési határok | t | **S | 44,0 | 52,0 | 62,0 | 70,0 | | | | | | | | | |
| | | SS | 44,0 | 52,0 | | | | | | | | | | | |
| Rakodási hossz | m | 18,5 | | | | | | | | | | | | | |
| Rakodási szélesség | m | - | | | | | | | | | | | | | |
| Oldalfal magasság | m | - | | | | | | | | | | | | | |
| Oldalrakonca magasság | m | - | | | | | | | | | | | | | |
| Homlokrakonca magasság | m | - | | | | | | | | | | | | | |
| Rakterület | m ² | - | | | | | | | | | | | | | |
| Padlómagasság | m | 1,55 | | | | | | | | | | | | | |
| Megjegyzések: | - 3 x 20' - 2 x 30' - 1 x 40'  jelű | | | | | | | | | | | | | | |

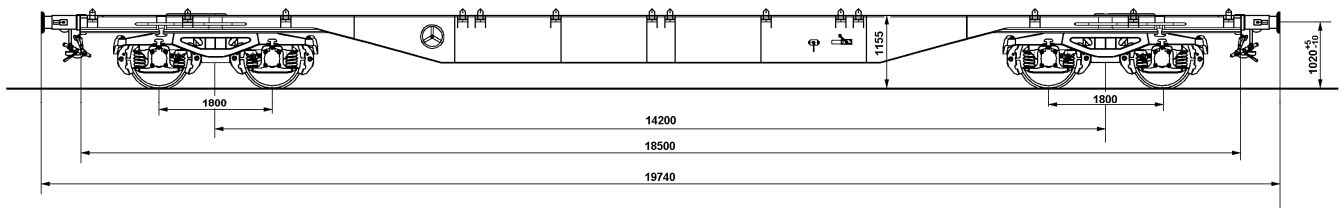



Különleges építésű, speciális konténerszállító, 4 tengelyes, póre kocsi.
Nagykonténerrek szállítására alkalmas. Padlózattal nem rendelkezik.

| | | | | | | | | | | | |
|-----------------------------|--|-------|------|------|------|--|--|--|--|--|--|
| Sorozatjel | Sgs | | | | | | | | | | |
| Típuszám | 454 | | | | | | | | | | |
| Tengelyszám | db | 4 | | | | | | | | | |
| Tengely-,forgócsap távolság | m | 14,86 | | | | | | | | | |
| Ütközők közötti hossz | m | 19,9 | | | | | | | | | |
| Sajáttömeg | t | 23,0 | | | | | | | | | |
| Vonalosztályok | | A | B | C | | | | | | | |
| Terhelési határok | t | S | 41,0 | 49,5 | 57,0 | | | | | | |
| | | 120 | | | 00,0 | | | | | | |
| Rakodási hossz | m | 18,5 | | | | | | | | | |
| Rakodási szélesség | m | 2,7 | | | | | | | | | |
| Oldalfal magasság | m | - | | | | | | | | | |
| Oldalrakonca magasság | m | - | | | | | | | | | |
| Homlokrakonca magasság | m | - | | | | | | | | | |
| Rakterület | m ² | - | | | | | | | | | |
| Padlómagasság | m | 1,21 | | | | | | | | | |
| Megjegyzések: | - Rgs-ből átépítve - 3 x 20' - 2 x 30' - 1 x 40' | | | | | | | | | | |
| | <table border="1" style="margin-left: auto; margin-right: auto;"> <tr> <td style="text-align: center;">C</td> </tr> </table> | | | C | | | | | | | |
| C | | | | | | | | | | | |
| | CD, DB, GYS EV, MÁV, NS, ÖBB, SNCB, ŽR | | | -7 | | | | | | | |

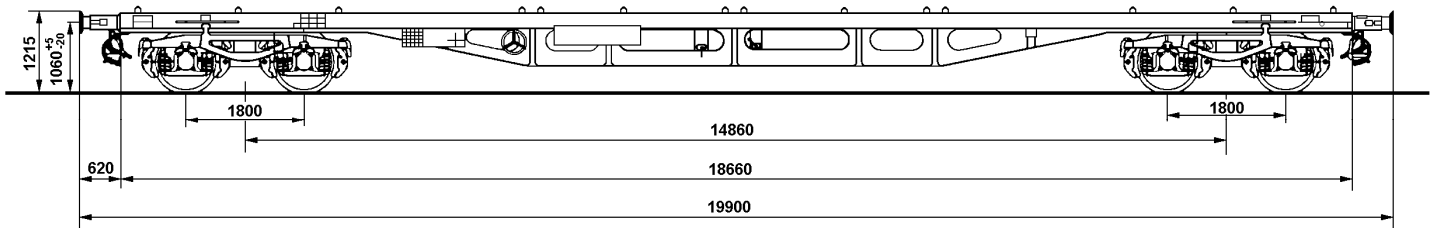



Különleges építésű (Ro-La) 8, illetve 10 tengelyes póre kocsi.

A kocsik közlekedtetése műszaki feltételek miatt zárt irányvonati egységekben (18-24 db) történik.
A kocsik alkalmasak kamion szállítására (padlómagasságuk 0,41 m).

| Sorozatjel | | Saadkms | | | | | | | | | | | |
|-----------------------------|----|------------------------|------|---|------|--|--|--|--|--|--|--|--|
| Típuszám | | 498 2 (000-tól 049-ig) | | | | | | | | | | | |
| Tengelyszám | db | 8 | | | | | | | | | | | |
| Tengely-,forgócsap távolság | m | 13,5 | | | | | | | | | | | |
| Ütközők közötti hossz | m | 19,59 | | | | | | | | | | | |
| Sajáttömeg | t | 17,0 | | | | | | | | | | | |
| Vonalosztályok | | A | B | C | | | | | | | | | |
| Terhelési határok | t | S | 42,0 | | | | | | | | | | |
| | | | 120 | | 00,0 | | | | | | | | |
| Rakodási hossz | m | 18,8 | | | | | | | | | | | |
| Rakodási szélesség | m | 2,52 | | | | | | | | | | | |
| Oldalfal magasság | m | 0,66 | | | | | | | | | | | |
| Szekrény magasság | m | 1,076 | | | | | | | | | | | |
| Oldalajtó szélesség | m | - | | | | | | | | | | | |
| Oldalajtó magasság | m | - | | | | | | | | | | | |
| Padlómagasság | m | 0,41 | | | | | | | | | | | |
| Megjegyzések: | | - 8 db kerékelőtét ék | | | | | | | | | | | |

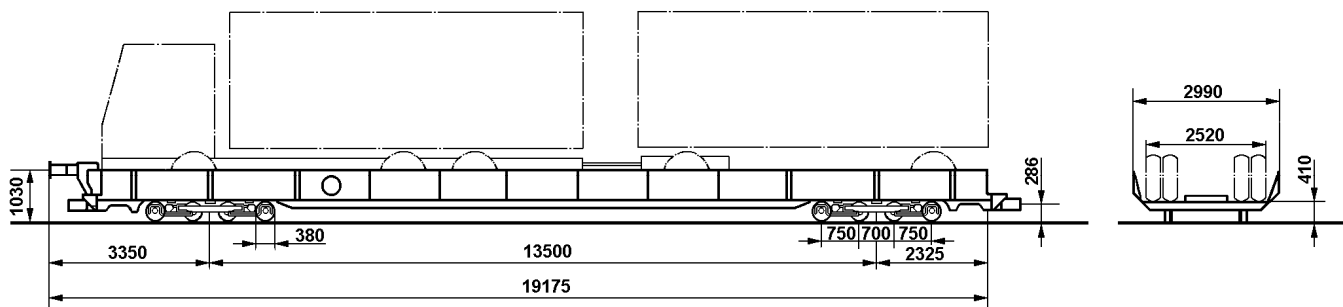





Különleges építésű,

speciális 4 tengelyes kocsi.

Teleszkóptetős, kizárólag lemeztekercs szállító kocsi. Keresztirányú biztosítás fésűs állítású kitémasztóval.

| Sorozatjel | Shimms | | | | | | Shimmns | | | | | | | | |
|---|-------------|------|------|------|------|------|-------------|------|------|------|------|------|------|------|------|
| Típuszám | 477 0 | | | | | | 477 7 | | | | | | | | |
| Tengelyszám | 4 | | | | | | 4 | | | | | | | | |
| Tengely-, forgócsap távolság | 7,0 | | | | | | 7,0 | | | | | | | | |
| Ütközők közötti hossz | 12,24 | | | | | | 12,24 | | | | | | | | |
| Sajáttömeg | 26,0 | | | | | | 26,0 | | | | | | | | |
| Vonalosztályok | | A | B1 | B2 | C2 | C3C4 | | A | B1 | B2 | C2 | C3C4 | D2 | D3 | D4 |
| Terhelési határok | **S | 36,0 | 36,0 | 47,0 | 53,0 | 55,0 | **S | 36,0 | 36,0 | 47,0 | 53,0 | 55,0 | 53,0 | 63,0 | 64,0 |
| | 120 | 00,0 | | | | | 120 | 00,0 | | | | | | | |
| Rakodási hossz | 11,0 | | | | | | 11,0 | | | | | | | | |
| Rakodási szélesség | 0,84 – 2,00 | | | | | | 0,84 – 2,00 | | | | | | | | |
| Berakható lemeztekercek bölcsőnként: | □□ | □□ | □□ | □□ | □□ | | | □□ | □□ | □□ | □□ | □□ | □□ | | |
| Legnagyobb átmérő | mm | 2000 | 1700 | 2000 | 1700 | 2000 | | 2000 | 1700 | 2000 | 1700 | 2000 | | | |
| Legkisebb átmérő | mm | 1000 | 800 | 1000 | 800 | 1000 | | 1000 | 800 | 1000 | 800 | 1000 | | | |
| Legnagyobb lemeztekercs tömeg | t | 25 | 17 | 25 | 17 | 25 | | 25 | 17 | 25 | 17 | 25 | | | |
| Megjegyzések: - keresztirányú biztosítás fésűs állítású kitémasztóval | | | | | | | | | | | | | | | |

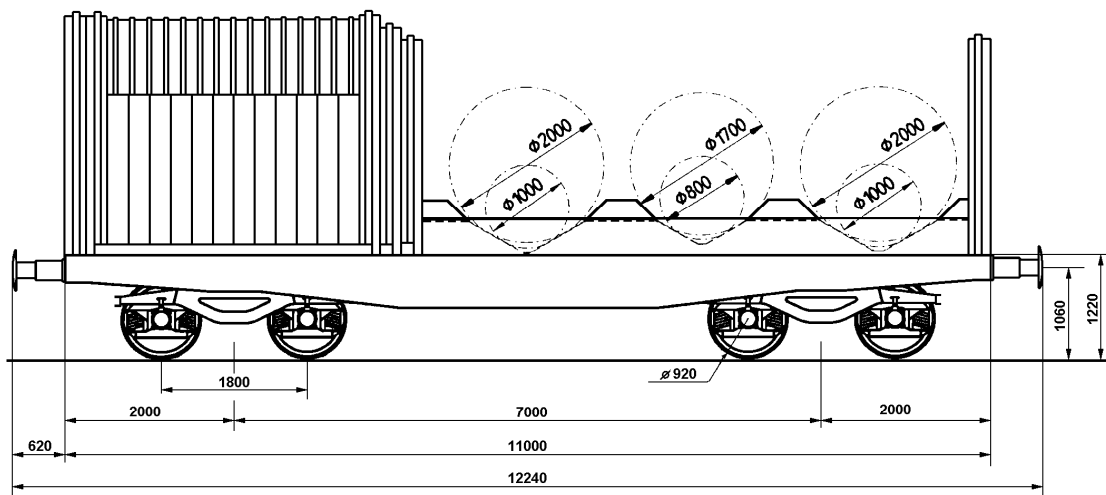

**Különleges építésű, speciális 4 tengelyes kocsi.**

Teleszkóptetős, kizárólag lemeztekercs szállító kocsi. Keresztirányú biztosítás fésűs állítású kitémasztóval.

| Sorozatjel | | Shimms | | | | | | | | | | | | | |
|--|----|-----------|------|------|------|------|--|--|--|--|--|--|--|--|--|
| Típuszám | | 477 1 | | | | | | | | | | | | | |
| Tengelyszám | db | 4 | | | | | | | | | | | | | |
| Tengely-, forgócsap távolság | m | 9,0 | | | | | | | | | | | | | |
| Ütközők közötti hossz | m | 14,04 | | | | | | | | | | | | | |
| Sajáttömeg | t | 25,0 | | | | | | | | | | | | | |
| Vonalosztályok | | | A | B1 | B2 | C | | | | | | | | | |
| Terhelési határok | t | S | 39,0 | 45,2 | 47,0 | 55,0 | | | | | | | | | |
| | | 120 | 00,0 | | | | | | | | | | | | |
| Rakodási hossz | m | 12,8 | | | | | | | | | | | | | |
| Rakodási szélesség | m | 0,84-2,00 | | | | | | | | | | | | | |
| | | - | | | | | | | | | | | | | |
| Berakható lemeztekercsök bölcsöként: | | □□ | □□ | □□ | □□ | □□ | | | | | | | | | |
| Legnagyobb átmérő mm | | 2250 | 2250 | 2250 | 2250 | 2250 | | | | | | | | | |
| Legkisebb átmérő mm | | 1000 | 800 | 1000 | 800 | 1000 | | | | | | | | | |
| Legnagyobb lemeztekercs tömeg | t | 28 | 17 | 28 | 17 | 28 | | | | | | | | | |
| Megjegyzések: - keresztirányú biztosítás | | | | | | | | | | | | | | | |

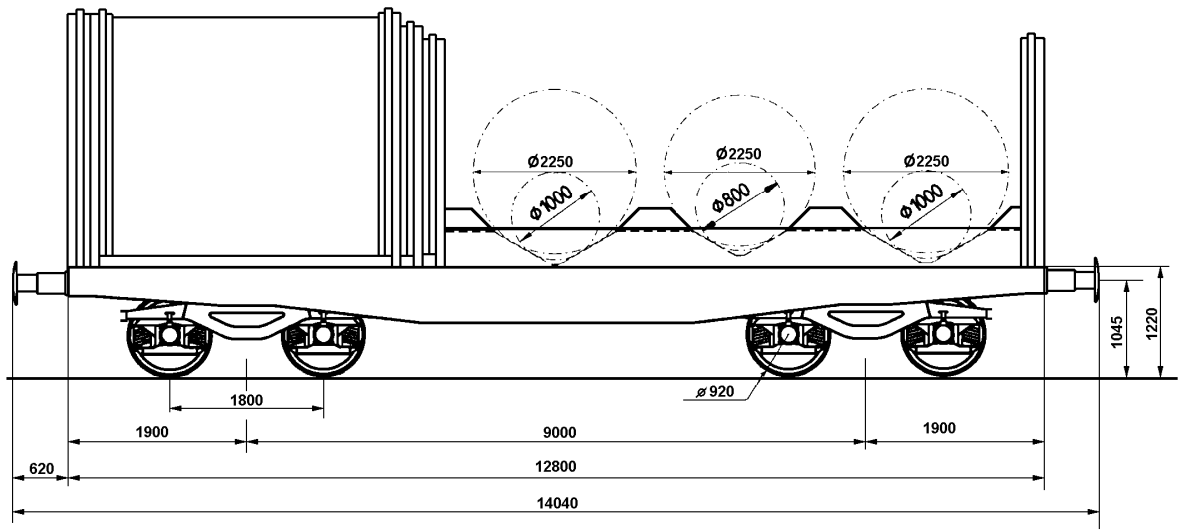

ACTS rendszerű fordítókeretes póre kocsi görgőskonténerekhez

Slps



Különleges építésű, speciális 4 tengelyes póre kocsi.
ACTS rendszerű fordítókeretes kocsi görgőskonténerek részére.

| | | | | | | | | | | |
|------------------------------|---|----------|------|------|--|--|--|--|--|--|
| Sorozatjel | Slps | | | | | | | | | |
| Típuszám | 472 | | | | | | | | | |
| Tengelyszám | db | 4 | | | | | | | | |
| Tengely-, forgócsap távolság | m | 14, 86 | | | | | | | | |
| Ütközők közötti hossz | m | 19, 9 | | | | | | | | |
| Sajáttömeg | t | 27,5 | | | | | | | | |
| Vonalosztályok | | A | B | C | | | | | | |
| | S | 36,5 | 44,5 | 52,5 | | | | | | |
| Terhelési határok | t | 120 00,0 | | | | | | | | |
| Rakodási hossz | m | 3 x 5,95 | | | | | | | | |
| Rakodási szélesség | m | - | | | | | | | | |
| Oldalfal magasság | m | - | | | | | | | | |
| Szekrény magasság | m | - | | | | | | | | |
| Oldalajtó szélesség | m | - | | | | | | | | |
| Oldalajtó magasság | m | - | | | | | | | | |
| Padlómagasság | m | - | | | | | | | | |
| Megjegyzések: | - egyidejűleg csak egy keret fordítható ki - kifordított kerettel a mozgatása tilos! | | | | | | | | | |

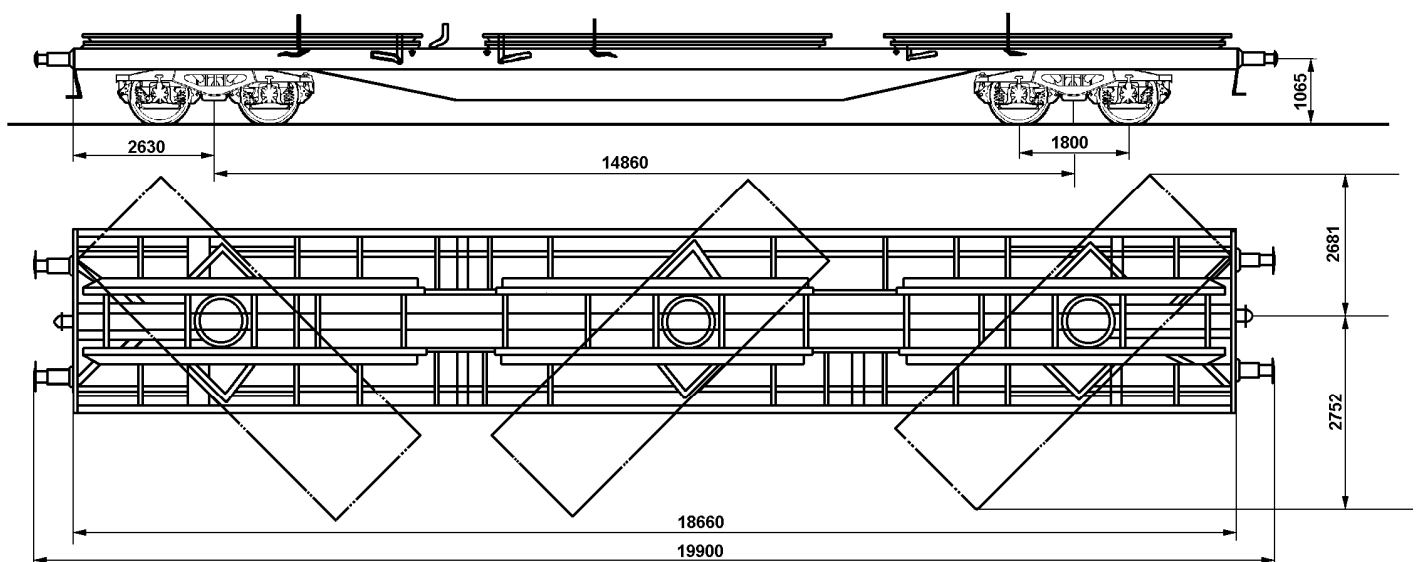

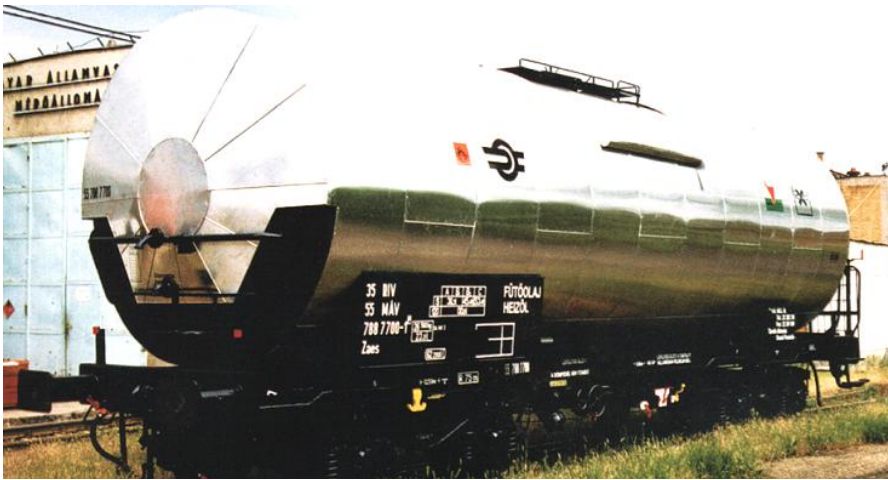

Különleges építésű, 4 tengelyes felső betöltő nyílással és alsó lefejtő szeleppel ellátott, zárt rendszerű tartálykocsik.

A MÁV Cargo Zrt. parkjában lévő kocsikban fuvarozható áruk: benzin, gázolaj, nyers kőolaj, fűtőolaj, pakura, melasz, sűrűlé, metanol és élelmiszer kategóriába sorolt szesz.

| Sorozatjel | Zaes | | | | | Zaes | | | | | Zaes | | | | | |
|-----------------------------|---|------|----|------|------|---|------|------|------|---|-------------------------------------|------|----|------|---|--|
| Típuszám | 788 7700-7799 | | | | | 788 7 | | | | | 798 9 | | | | | |
| Tengelyszám | db 4 | | | | | 4 | | | | | 4 | | | | | |
| Tengely-,forgócsap távolság | m 6,8 | | | | | 6,8 | | | | | 6,8 | | | | | |
| Ütközők közötti hossz | m 12,6 | | | | | 12,6 | | | | | 12,6 | | | | | |
| Sajáttömeg | t 26,5 | | | | | 25,6 | | | | | 24,0 | | | | | |
| Vonalosztályok | | A | B1 | B2 | C | | A | B1 | B2 | C | | A | B1 | B2 | C | |
| Terhelési határok | S | 36,4 | | 45,5 | 53,5 | S | 37,4 | 46,4 | 54,4 | | S | 40,0 | | 48,0 | | |
| | 120 | 00,0 | | | | | | | | | | | | | | |
| Rakodási hossz | m - | | | | | - | | | | | - | | | | | |
| Rakodási szélesség | m - | | | | | - | | | | | - | | | | | |
| Rakterület | m ² - | | | | | - | | | | | - | | | | | |
| Tartálytérfogat | m ³ 63,0 | | | | | 63,0 | | | | | 63,0 | | | | | |
| Oldalajtó szélesség | m - | | | | | - | | | | | - | | | | | |
| Oldalajtó magasság | m - | | | | | - | | | | | - | | | | | |
| Padlómagasság | m - | | | | | - | | | | | - | | | | | |
| Megjegyzések: | - fűtőcsővel - hőszigetelt - fekete áru | | | | | - fűtőolaj - 788 7000 – 7499 fűtőcsővel - 788 7500 – 7699 fűtőcső nélkül - hőszigetelés nélkül | | | | | - fehéráru - hőszigetelés nélkül | | | | | |

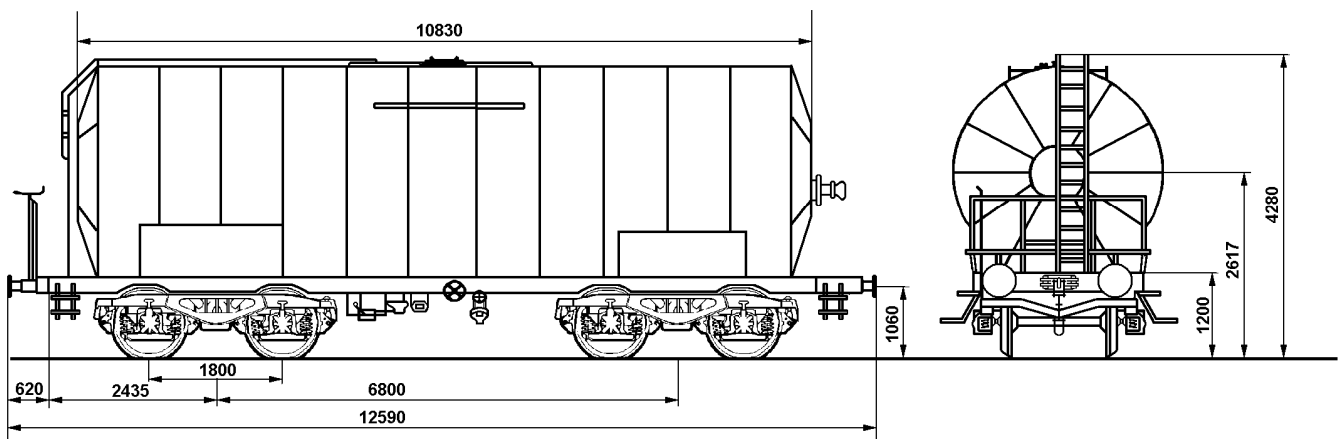



Különleges építésű, 4 tengelyes felső betöltő nyílással és alsó lefejtő szeleppel ellátott, zárt rendszerű tartálykocsik.

A Rail Cargo Hungaria Zrt. parkjában lévő kocsikban fuvarozható áruk: fehér áru (pld.benzin, gázolaj és metanol stb.).

| Sorozatjel | Zas | | | | | Zas | | | | | | |
|-----------------------------|----------------|---|------|----|------|-----|------------|----|------|---|--|--|
| Típuszám | 785 0 | | | | | 795 | | | | | | |
| Tengelyszám | db | 4 | | | | | 4 | | | | | |
| Tengely-,forgócsap távolság | m | 6,8 | | | | | 6,6 | | | | | |
| Ütközők közötti hossz | m | 12,6 | | | | | 12,6 | | | | | |
| Sajáttömeg | t | 23,5 | | | | | 22,4 | | | | | |
| Vonalosztályok | | A | B1 | B2 | C | | A | B1 | B2 | C | | |
| Terhelési határok | t | S | 40,8 | | 49,8 | S | 40,6 | | 49,6 | | | |
| Rakodási hossz | m | - | | | | | - | | | | | |
| Rakodási szélesség | m | - | | | | | - | | | | | |
| Rakterület | m ² | - | | | | | - | | | | | |
| Tartálytérfogat | m ³ | 63,0 | | | | | 63,0 | | | | | |
| Oldalajtó szélesség | m | - | | | | | - | | | | | |
| Oldalajtó magasság | m | - | | | | | - | | | | | |
| Padlómagasság | m | - | | | | | - | | | | | |
| Megjegyzések: | | - fehéráru - a sorozat 80 %-a gázfázis összekötővel ellátva | | | | | - fehéráru | | | | | |

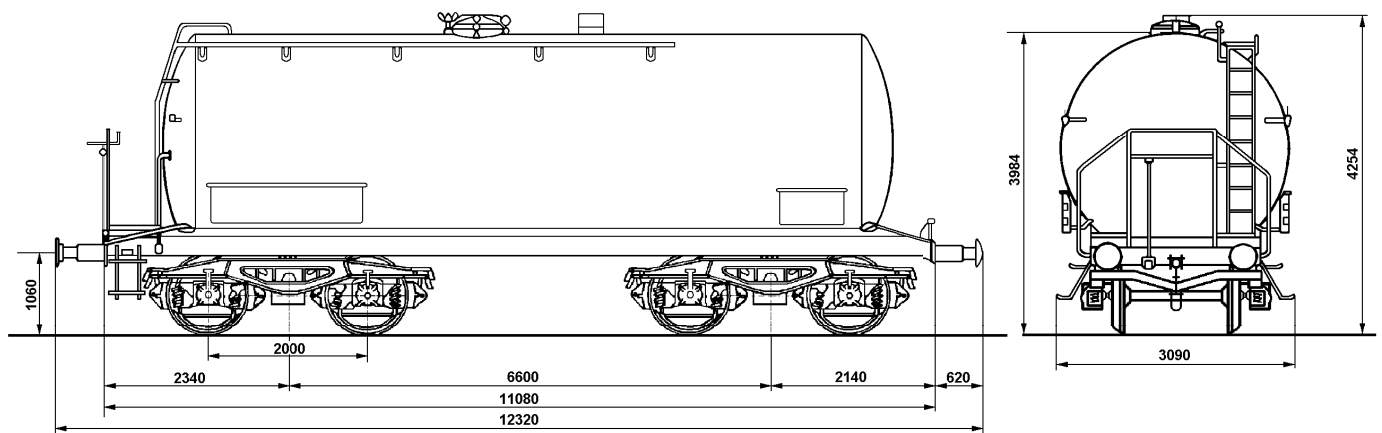



Különleges építésű, 4 tengelyes, felsőbetöltő nyílású, mechanikus önürítő zártsekrényű kocsik.

Alkalmasak ömlesztett áruk fuvarozására (gabonaféleségek, napraforgó, perlit, műtrágya, homok, alumínium-hidroxid, kocsz stb). A kocsi ürítőnyílása oldalirányú és vágánytengelyű is.

| Sorozatjel | | Tadgs | | | | | | | | | | | | |
|---------------------------------------|----------------|---|------|------|------|------|--|--|--|--|--|--|--|--|
| Típuszám | | 082 4 | | | | | | | | | | | | |
| Tengelyszám | db | 4 | | | | | | | | | | | | |
| Tengely-, forgócsap távolság | m | 16,6 | | | | | | | | | | | | |
| Ütközők közötti hossz | m | 21,64 | | | | | | | | | | | | |
| Sajáttömeg | t | 28,5 | | | | | | | | | | | | |
| Vonalosztályok | | | A | B | C | D | | | | | | | | |
| | | S | 36,5 | 44,5 | 52,5 | 61,5 | | | | | | | | |
| Terhelési határok | t | 120 | 00,0 | | | | | | | | | | | |
| Rakodási hossz | m | - | | | | | | | | | | | | |
| Rakodási szélesség | m | - | | | | | | | | | | | | |
| Rakterület | m ² | - | | | | | | | | | | | | |
| Raktérfogat | m ³ | 85,0 | | | | | | | | | | | | |
| Oldalajtó szélesség | m | - | | | | | | | | | | | | |
| Oldalajtó magasság | m | - | | | | | | | | | | | | |
| Padlómagasság | m | - | | | | | | | | | | | | |
| Megjegyzések: | | - ürítés vágánytengelybe vagy vágánytengely mellé, oldalanként 4-4 ürítőnyílással | | | | | | | | | | | | |
| - Felső rakodónyílás: 16800 x 1200 mm | | | | | | | | | | | | | | |

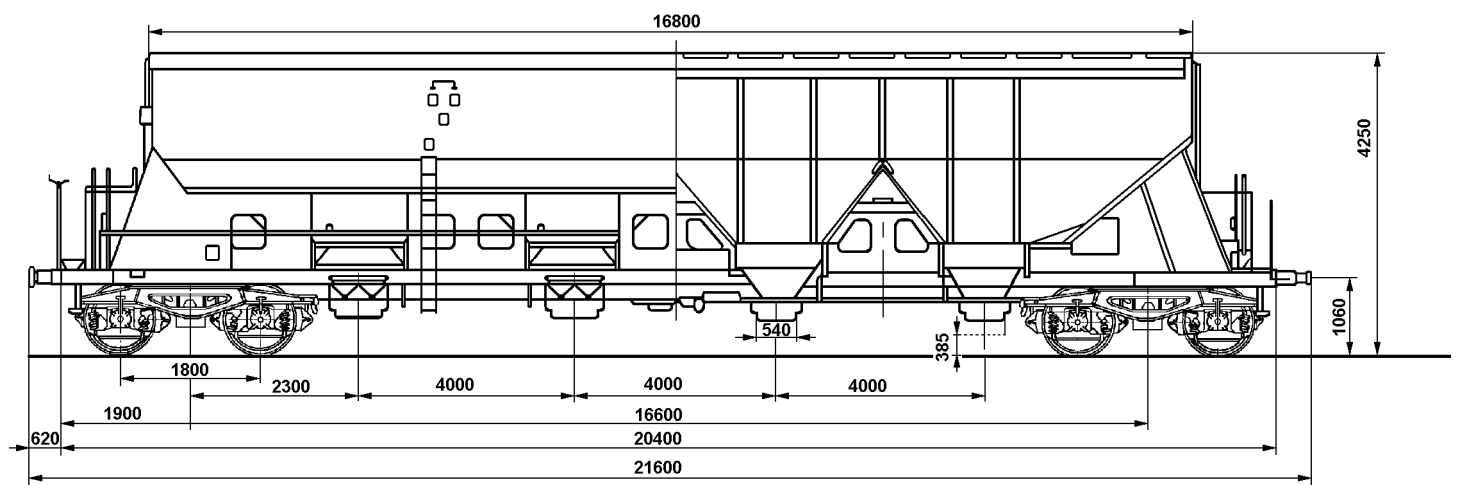



Különleges építésű, 4 tengelyes, felsőbetöltő nyílású, mechanikus önürítő zártsekrényű kocsik.

Alkalmasak ömlesztett áruk fuvarozására (gabonaféleségek, napraforgó, perlit, műtrágya, homok, alumínium-hidroxid, kokszt stb). A sorozat ürítő nyílása vágánytengely irányú.

| Sorozatjel | Tagps | | | | | Tagps | | | | | |
|--------------------------------------|-----------------|--------------------------|------|------|------|--------------|--------------------------|------|------|--|--|
| Típuszám | 065 5 (000-199) | | | | | 065 5500-tól | | | | | |
| Tengelyszám | db | 4 | | | | | 4 | | | | |
| Tengely-, forgócsap távolság | m | 9,8 | | | | | 9,8 | | | | |
| Ütközők közötti hossz | m | 15,84 | | | | | 15,84 | | | | |
| Sajáttömeg | t | 23,5 | | | | | 23,5 | | | | |
| Vonalosztályok | | A | B | C | D | A | B | C | | | |
| | S | 40,5 | 48,5 | 56,5 | 66,5 | S | 40,5 | 48,5 | 56,5 | | |
| Terhelési határok | t | 120 | | | | | 120 | | | | |
| | | 00,0 | | | | | 00,0 | | | | |
| Rakodási hossz | m | - | | | | | - | | | | |
| Rakodási szélesség | m | - | | | | | - | | | | |
| Rakterület | m ² | - | | | | | - | | | | |
| Raktérfogat | m ³ | 75,0 | | | | | 75,0 | | | | |
| Oldalajtó szélesség | m | - | | | | | - | | | | |
| Oldalajtó magasság | m | - | | | | | - | | | | |
| Padlómagasság | m | - | | | | | - | | | | |
| Megjegyzések: | | - ürítés vágánytengelybe | | | | | - ürítés vágánytengelybe | | | | |
| - Felső rakodónyílás: 10500 x 510 mm | | - 3 ürítőajtó | | | | | - 3 ürítőajtó | | | | |

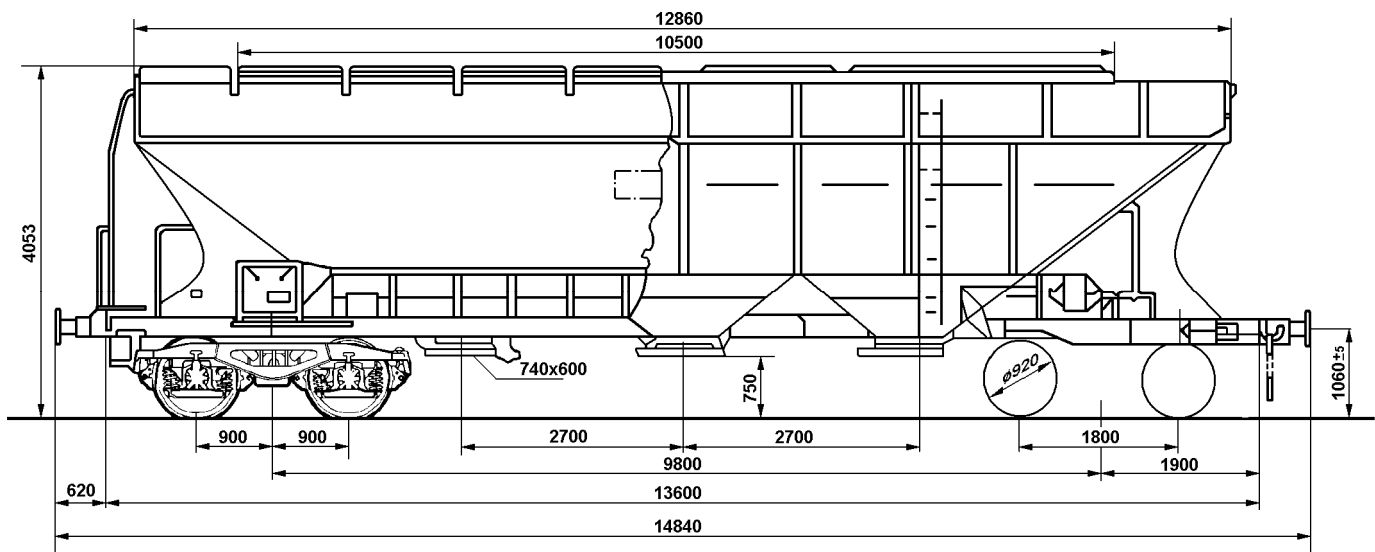



Különleges építésű 4 tengelyes, elhúzható ponyvatetős, magas oldalfalú kocsi.
Alkalmos időjárás hatásaira érzékeny ömlesztett, illetve darabos áru fuvarozására.

| | | | | | | | | | | | | | | | | | |
|--------------------------------------|----------------|-------|------|------|------|----|----|---|----|----|----|----|----|--|--|--|--|
| Sorozatjel | Tams | | | | | | | | | | | | | | | | |
| Típuszám | 084 1 | | | | | | | | | | | | | | | | |
| Tengelyszám | db | 4 | | | | | | | | | | | | | | | |
| Tengely-,forgócsap távolság | m | 7,0 | | | | | | | | | | | | | | | |
| Ütközők közötti hossz | m | 12,24 | | | | | | | | | | | | | | | |
| Sajáttömeg | t | 20,6 | | | | | | | | | | | | | | | |
| Vonalosztályok | | A | B1 | B2 | C2 | C3 | C4 | A | B1 | B2 | C2 | C3 | C4 | | | | |
| | S | 40,6 | 51,4 | 57,7 | 59,4 | | | | | | | | | | | | |
| Terhelési határok | t | | | | | | | | | | | | | | | | |
| Rakodási hossz | m | 10,8 | | | | | | | | | | | | | | | |
| Rakodási szélesség | m | 2,7 | | | | | | | | | | | | | | | |
| Rakterület | m ² | 30,5 | | | | | | | | | | | | | | | |
| Raktérfogat | m ³ | 60,0 | | | | | | | | | | | | | | | |
| Oldalajtó szélesség | m | 1,95 | | | | | | | | | | | | | | | |
| Oldalajtó magasság | m | 1,85 | | | | | | | | | | | | | | | |
| Padlómagasság | m | 1,3 | | | | | | | | | | | | | | | |
| Megjegyzések: | | | | | | | | | | | | | | | | | |
| - homlok-, és körbuktatón buktatható | 3,8 m | 36 | | | | | | | | | | - | | | | | |
| - erősített alváz | 5 m | 37 | | | | | | | | | | - | | | | | |
| - 70 mm vastag telített fapadló | 7 m | 39 | | | | | | | | | | - | | | | | |

