

4. sz. Kézikönyv

Rail Cargo Hungaria Zrt-től rendelhető vasúti teherkocsik

A módosítás			
sorszám	jóváhagyásának		érvényességének kezdete
	Száma	kelte	
-	MC51859/2008.	2008.11.20.	2009. 01. 01.

Tartalomjegyzék

Bevezetés.....	4
Vasúti teherkocsik számozási rendszere.....	5
Vasúti teherkocsik jellegrajzai	7
Eaos.....	8
Eanos	9
Eas-y.....	10
Eas(-x)	11
Eams.....	13
Fals	14
Hbbi(II)nss.....	15
Habbi(II)nss.....	16
Lgs, Lgkmm	17
Lgss.....	18
Rs.....	19
Rgs	20
Res.....	21
Rmms	22
Sgs.....	23
Sgnss	24
Shimm(n)s.....	25
Sammp	26
Tagps.....	27
Tams.....	28
Tadgs.....	29
Zas	30
Zaes	31

Bevezetés

A Kézikönyv a Rail Cargo Hungaria Zrt. üzemeltetésében lévő teherkocsikról, a teherkocsik használatáról, jelölésükről, számozásukról ad információkat azért, hogy az ügyfelek olyan tájékoztatást kapjanak a Rail Cargo Hungaria Zrt. üzemeltetésű teherkocsik műszaki paramétereiről, hogy ki tudják választani az általuk feladni kívánt áruhoz a megfelelő teherkocsit.

A nemzetközi vasúti áruszállítás műszaki alapelveit az „Általános Szerződés a Teherkocsik Használatára (német neve: Allgemeiner Vertrag für die Verwendung von Güterwagen, német rövidítése: AVV, angol rövidítése: GCU) tartalmazza; a hivatalos verzió a www.gcubureau.org honlapon található, a szabályzat magyar nyelvű szövege pedig a Rail Cargo Hungaria Zrt. honlapján (www.railcargo.hu) megtalálható.

Az AVV-hez csatlakozott üzembentartók listáját (AVV 1. sz. melléklete) a www.gcubureau.org honlapon lehet megtekinteni.

A Kézikönyv mellékletei:

[1. sz. melléklet, Vasúti teherkocsik számozási rendszere](#)

[2. sz. melléklet, Vasúti teherkocsik jellegrajzai](#)

4. sz. Kézikönyv

1. sz. melléklete

Vasúti teherkocsik számozási rendszere

Vasúti teherkocsik számozási rendszere

A vasúti kocsik számozási és jelölési rendszere az OPE TSI (*Az üzemeltetési és forgalomirányítási alrendszer kölcsönös átjárhatóságára vonatkozó műszaki előírások*) hatályos rendeletei és módosításuk által szabályozott. A rendeletek és kiegészítő dokumentumaik az ERA (*European Railway Agency*) hivatalos honlapján folyamatosan aktualizált állapotban elérhetőek.

Hivatalos online elérhetőség:

<http://www.era.europa.eu/Pages/Home.aspx>

Az OPE TSI rendeleteinek változásai kronológiai sorrendben megtekinthetőek az alábbi weboldalon:

<http://www.era.europa.eu/Document-Register/Pages/Status-of-Technical-Specifications-for-Interoperability.aspx>

Az üzemeltetési és forgalomirányítási alrendszer kölcsönös átjárhatóságára vonatkozó műszaki előírásokra vonatkozó információk (a P9-től P13-ig terjedő mellékletekkel együtt) az alábbi weboldalakon érhetőek el:

<http://www.era.europa.eu/Document-Register/Pages/OPE-TSI.aspx>
<http://www.era.europa.eu/Document-Register/Pages/HS-OPE-TSI.aspx>
<http://www.era.europa.eu/Document-Register/Pages/CR-OPE-TSI.aspx>

4. sz. Kézikönyv

2. sz. melléklete

Vasúti teherkocsik jellegrajzai

Eaos

Normálépítésű, magas oldalfalú, nyitott teherkocsi



Normál építésű, 4 tengelyes nyitott kocsi.

A kocsik mindkét oldala 2-2 oldalajtó párral felszerelt. A kocsi zárt homlokfalú.

Sorozatjel	Eaos					Eaos				
Típuszám	5331 495-ig					5331 496-tól				
Tengelyszám (db)	4					4				
Forgócsap távolság (m)	9,0					9,0				
Ütközők közötti hossz (m)	14,04					14,04				
Saját tömeg (kg)	21,5					21,3				
Vonalosztályok		A	B ₁	B ₂	C		A	B ₁	B ₂	C
Terhelési határok (t)	S	42,5	48,7	50,5	58,5	S	42,7	48,9	50,7	58,7
						120		00,0		
Rakodási hossz (m)	12,8					12,8				
Rakodási szélesség (m)	2,76					2,76				
Rakterület (m ²)	36,0					36,0				
Raktérfogat (m ³)	72,0					72,0				
Oldalajtó szélesség (m)	1,8					1,8				
Oldalajtó magasság (m)	1,9					1,9				
Padlómagasság (m)	1,238					1,238				
Padló anyaga	Acélpadló					Acélpadló				
Megjegyzések:		m	—	t	$\Delta \Delta$		m	—	t	$\Delta \Delta$
	a-a	3	23	26		a-a	3	23	26	
	b-b	5	27	30		b-b	5	27	30	
	c-c	9	39	58		c-c	9	39	58	
	d-d	12	58	28		d-d	12	58	28	

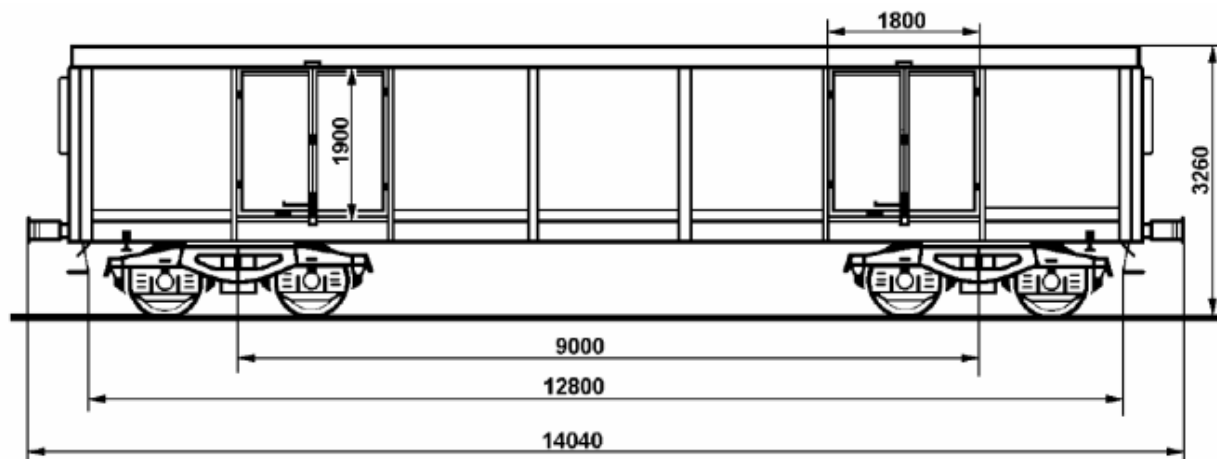

Eanos

Normálépítésű, magas oldalfalú, nyitott teherkocsi



Normál építésű, 4 tengelyes nyitott kocsi.

A kocsik mindkét oldala 1 db egyszárnyú tisztítóajtóval felszerelt. A kocsi zárt homloklfalú.

Sorozatjel	Eanos					
Típuszám	5375-5376					
Tengelyszám (db)	4					
Forgócsap távolság (m)	10,7					
Ütközők közötti hossz (m)	15,74					
Saját tömeg (kg)	23,3					
Vonalosztályok		A	B	C	D	
Terhelési határok (t)	S	40,7	48,7	58,7	66,7	***
	120	00,0				
Rakodási hossz (m)	14,5					
Rakodási szélesség (m)	2,76					
Rakterület (m ²)	39,2					
Raktérfogat (m ³)	78,4					
Oldalajtó típusa	Egyszárnyú tisztítóajtó					
Oldalajtó szélesség (m)	0,9					
Oldalajtó magasság (m)	1,9					
Padlómagasság (m)	1,238					
Padló anyaga	Acélpadló					
Megjegyzések:		m		t	Δ	Δ
	a-a	3	35	45		
	b-b	5	45	60		
	c-c	10,7	60	66		

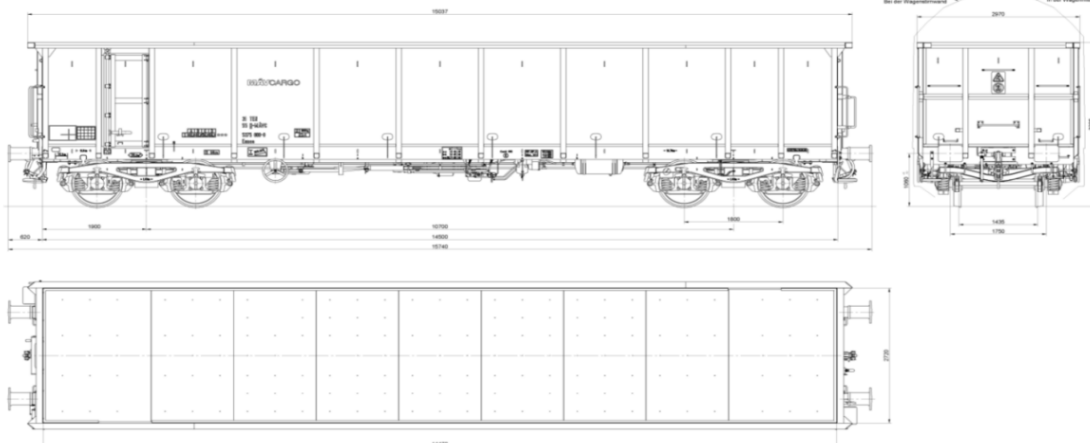

Eas-y

Normálépítésű, magas oldalfalú, nyitott teherkocsi



Normál építésű, 4 tengelyes nyitott kocsi.

A kocsik mindkét oldala 1 db egyszárnyú tisztítóajtóval vagy 2-2 oldalajtó párral felszerelt. A kocsi homlokajtóval szerelt.

Sorozatjel	Eas-y					Eas-y								
Típuszám	542 (5422,5423,5424,5425,5426)					5972								
Tengelyszám (db)	4					4								
Forgócsap távolság (m)	9,0					9,0								
Ütközők közötti hossz (m)	14,04					14,04								
Saját tömeg (kg)	22,0					27,7								
Vonalosztályok		A	B ₁	B ₂	C		A	B ₁	B ₂	C				
Terhelési határok (t)	S	42,0	48,2	50,0	58,0	S	36,3	42,5	44,3	52,3				
Rakodási hossz (m)	12,8					12,8								
Rakodási szélesség (m)	2,76					2,76								
Rakterület (m ²)	36,0					36,0								
Raktérfogat (m ³)	72,0					72,0								
Oldalajtó típusa	Egyszárnyú tisztítóajtós / Kétszárnyú oldalajtós					Kétszárnyú oldalajtós								
Oldalajtó szélesség (m)	0,9/1,8					1,8								
Oldalajtó magasság (m)	1,9					1,9								
Padlómagasság (m)	1,238					1,238								
Padló anyaga	Acélpadló					Acélpadló								
Megjegyzések:	m	—			t	Δ	Δ	m	—			t	Δ	Δ
	a-a	3	23	26		a-a	3	23	26		a-a	3	23	26
	b-b	5	27	30		b-b	5	27	30		b-b	5	27	30
	c-c	9	39	58		c-c	9	39	52		c-c	9	39	52
	d-d	12	58	28		d-d	12	52	28		d-d	12	52	28

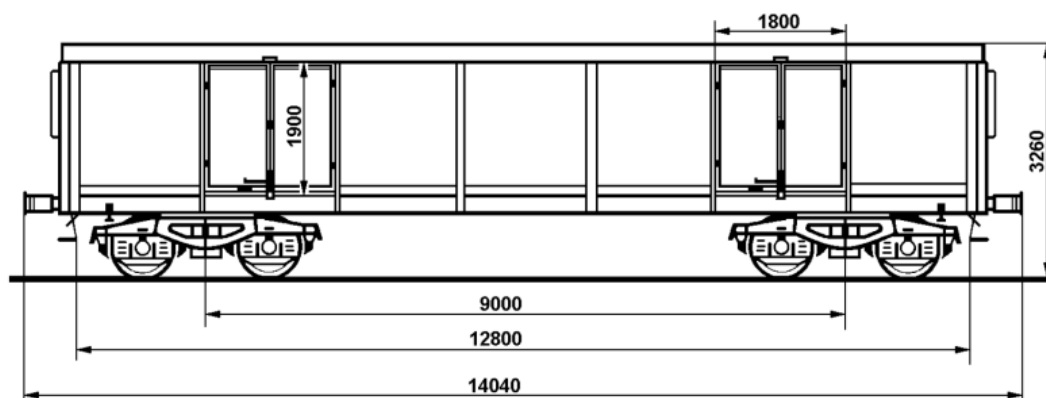

Eas(-x)

Normálépítésű, magas oldalfalú, nyitott teherkocsi



Normál építésű, 4 tengelyes nyitott kocsi.

A kocsik mindkét oldala 2-2 oldalajtó párral felszerelt. A kocsi homlokajtóval szerelt.

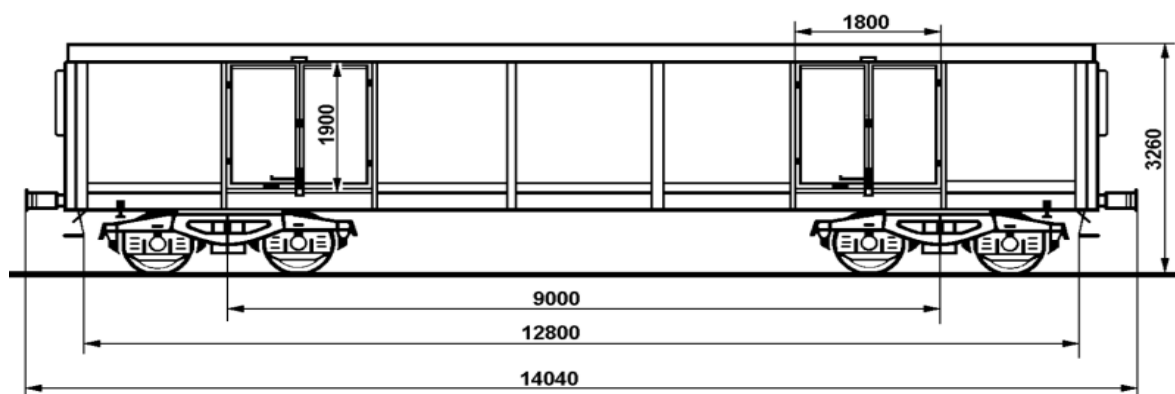

Sorozatjel	Eas					Eas				
Típuszám	5956					5957				
Tengelyszám (db)	4					4				
Forgócsap távolság (m)	9,0					9,0				
Útközök közötti hossz (m)	14,04					14,04				
Saját tömeg (kg)	21,3					22,9				
Vonalosztályok		A	B ₁	B ₂	C		A	B ₁	B ₂	C
Terhelési határok (t)	S	42,7	48,9	50,7	58,7	S	41,1	47,3	49,1	57,1
Rakodási hossz (m)	12,8					12,8				
Rakodási szélesség (m)	2,76					2,76				
Rakterület (m ²)	35,3					35,3				
Raktérfogat (felső keret szintjéig) (m ³)	70,6					70,6				
Oldalajtó szélesség (m)	1,8					1,8				
Oldalajtó magasság (m)	1,9					1,9				
Padlómagasság (m)	1,238					1,238				
Padló anyaga	Acélpadló					Vegyespadló				
Megjegyzések:		m	t	Δ	Δ		m	t	Δ	Δ
		a-a	3	23	26		a-a	3	23	26
		b-b	5	27	30		b-b	5	27	30
		c-c	9	39	58		c-c	9	39	57
		d-d	12	58	28		d-d	12	57	28

Sorozatjel	Eas-x					Eas																																																						
Típuszám	5958					5959																																																						
Tengelyszám (db)	4					4																																																						
Forgócsap távolság (m)	9,0					9,0																																																						
Útközök közötti hossz (m)	14,04					14,04																																																						
Saját tömeg (kg)	21,5					22,9																																																						
Vonalosztályok		A	B ₁	B ₂	C		A	B ₁	B ₂	C																																																		
Terhelési határok (t)	S	42,5	48,7	50,5	58,5	S	41,1	47,3	49,1	57,1																																																		
						120	00,0																																																					
Rakodási hossz (m)	12,8					12,8																																																						
Rakodási szélesség (m)	2,76					2,76																																																						
Rakterület (m ²)	35,3					35,3																																																						
Raktérfogat (felső keret szintjéig) (m ³)	70,6					70,6																																																						
Oldalajtó szélesség (m)	1,8					1,8																																																						
Oldalajtó magasság (m)	1,9					1,9																																																						
Padlómagasság (m)	1,238					1,238																																																						
Padló anyaga	Fapadló					Acélpadló																																																						
Megjegyzések:	<table border="1"> <thead> <tr> <th></th> <th>m</th> <th>t</th> <th>Δ</th> <th>Δ</th> </tr> </thead> <tbody> <tr> <td>a-a</td> <td>3</td> <td>23</td> <td>26</td> <td></td> </tr> <tr> <td>b-b</td> <td>5</td> <td>27</td> <td>30</td> <td></td> </tr> <tr> <td>c-c</td> <td>9</td> <td>39</td> <td>58</td> <td></td> </tr> <tr> <td>d-d</td> <td>12</td> <td>58</td> <td>28</td> <td></td> </tr> </tbody> </table>						m	t	Δ	Δ	a-a	3	23	26		b-b	5	27	30		c-c	9	39	58		d-d	12	58	28		<table border="1"> <thead> <tr> <th></th> <th>m</th> <th>t</th> <th>Δ</th> <th>Δ</th> </tr> </thead> <tbody> <tr> <td>a-a</td> <td>3</td> <td>23</td> <td>26</td> <td></td> </tr> <tr> <td>b-b</td> <td>5</td> <td>27</td> <td>30</td> <td></td> </tr> <tr> <td>c-c</td> <td>9</td> <td>39</td> <td>57</td> <td></td> </tr> <tr> <td>d-d</td> <td>12</td> <td>57</td> <td>28</td> <td></td> </tr> </tbody> </table>						m	t	Δ	Δ	a-a	3	23	26		b-b	5	27	30		c-c	9	39	57		d-d	12	57	28	
	m	t	Δ	Δ																																																								
a-a	3	23	26																																																									
b-b	5	27	30																																																									
c-c	9	39	58																																																									
d-d	12	58	28																																																									
	m	t	Δ	Δ																																																								
a-a	3	23	26																																																									
b-b	5	27	30																																																									
c-c	9	39	57																																																									
d-d	12	57	28																																																									

Eams

Normálépítésű, magas oldalfalú, nyitott teherkocsi



Normál építésű, 4 tengelyes nyitott kocsi.

A kocsik mindkét oldala 2-2 oldalajtó párral felszerelt. A kocsi homlokajtóval szerelt.

Sorozatjel	Eams					
Típuszám	5993					
Tengelyszám (db)	4					
Forgócsap távolság (m)	7,0					
Ütközők közötti hossz (m)	12,24					
Saját tömeg (kg)	21,2					
Vonalosztályok		A	B ₁	B ₂	C ₂	C ₃ C ₄
Terhelési határok (t)	S	40,6	49,0	57,8	58,8	
Rakodási hossz (m)	10,8					
Rakodási szélesség (m)	2,7					
Rakterület (m ²)	30,5					
Raktérfogat (m ³)	60,0					
Oldalajtó szélesség (m)	1,95					
Oldalajtó magasság (m)	1,85					
Padlómagasság (m)	1,30					
Padló anyaga	Fapadló					
Megjegyzések:		a-a	m	t		
		b-b	3,8	36		
		c-c	5	37		
			7	39		

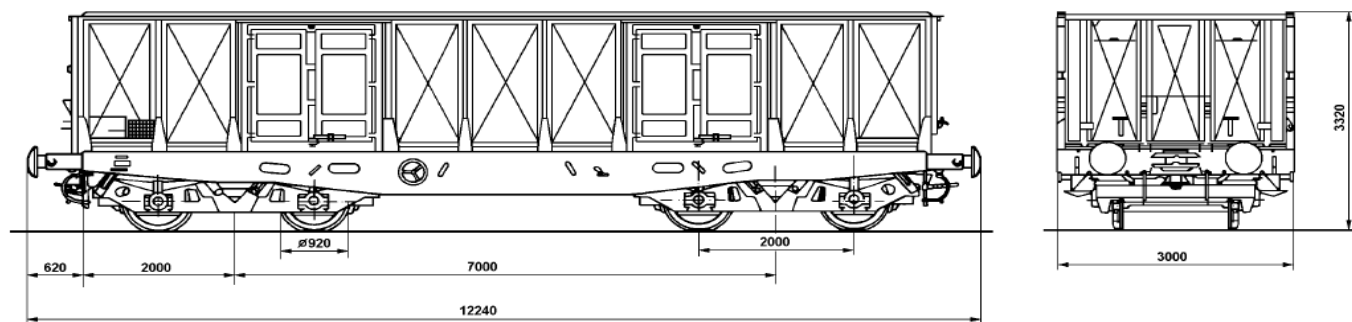

Fals

Különleges építésű, nyitott, önürítő teherkocsi



Különleges építésű, önürítő, (gravitációs) 4 tengelyes nyitott kocsi.

Be- és kirakodás megfelelő berendezés (csúszda, surrantó stb.) közbeiktatásával lehetséges. Felhasználható: időjárás hatásaira nem érzékeny ömlesztett áruk (szén, vasérc, koks, kő stb.) fuvarozására.

Sorozatjel	Fals				Fals				
Típuszám	6656				6666				
Tengelyszám (db)	4				4				
Forgócsap távolság (m)	9,0				7,2				
Ütközők közötti hossz (m)	14,50				13,50				
Saját tömeg (kg)	26,5				28,9				
Vonalosztályok		A	B	C		A	B ₁	B ₂	C
Terhelési határok (t)	S	35,1	43,1	51,0	S	35,1	38,6	43,1	51,0
					120	00,0			
Rakodási hossz (m)	-				-				
Rakodási szélesség (m)	-				-				
Rakterület (m ²)	-				-				
Raktérfogat (m ³)	38,0				38,0				
Oldalajtó szélesség (m)	-				-				
Oldalajtó magasság (m)	-				-				
Padlómagasság (m)	-				-				
Padló anyaga	-				-				
Megjegyzések:	<ul style="list-style-type: none"> - Ürités gravitációval a kocsi mindkét oldalára, oldalanként 2-2 ürítőajtó. - Pneumatikus ürítés. 				<ul style="list-style-type: none"> - Ürités gravitációval a kocsi mindkét oldalára, oldalanként 2-2 ürítőajtó. 				

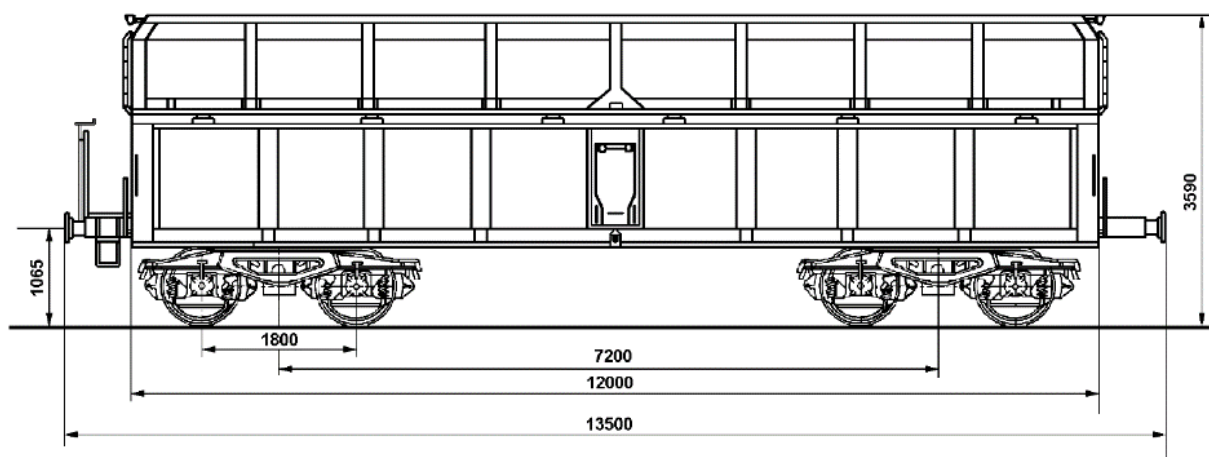

Hbbi(II)nss

Különleges építésű, eltolható oldalfalú, fedett teherkocsi



Különleges építésű, 2 tengelyes, mindkét oldalon eltolható oldalfalú, nagyrakterületű fedett kocsi. Alkalmos rakodólpra rakott áruk és darabos áruk fuvarozására. A be- és kirakásnál a gépi eszközök használata egyszerűbb, mint a hagyományos építésű fedett kocsiknál. A Hbbillns sorozat áruvédelmi szempontból 3 db válaszfalal felszerelt.

Sorozatjel	Hbbinss					Hbbillnss				
Típuszám	2451					2461				
Tengelyszám (db)	2					2				
Tengelytávolság (m)	10,0					10,0				
Ütközők közötti hossz (m)	16,7					16,7				
Saját tömeg (kg)	15,6					16,5				
Vonalosztályok		A	B	C	D		A	B	C	D
Terhelési határok (t)	S	16,4	20,4	25,4	29,4	S	15,5	19,5	24,5	28,5
	SS	16,4	20,4	24,4		SS	15,5	19,5	23,5	
Rakodási hossz (m)	15,43					15,07				
Rakodási szélesség (m)	2,95					2,95				
Rakterület (m ²)	45,5					44,5				
Raktérfogat (m ³)	127,0					123,7				
Oldalajtó szélesség (m)	7,44					7,44				
Homlokrakonca magasság (m)	-					-				
Oldalajtó magasság (m)	3,0					3,0				
Padlómagasság (m)	1,19					1,19				
Padló anyaga	Rétegelt lemez padló csúszásgátlással ellátva					Rétegelt lemez padló csúszásgátlással ellátva				
Megjegyzések:	EUR raklap = 44 db EUR keretes raklap = 102 db Ipari raklap = 30 db Válaszfal nélkül					EUR raklap = 44 db EUR keretes r. = 102 db Ipari raklap = 30 db 4 db válaszfalal				

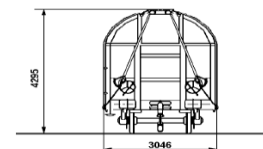
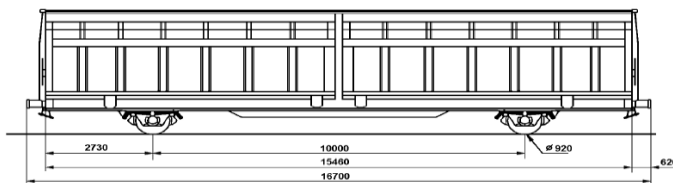

1	4	8	11	15	18	22	25	29	32		39	36						
2	5	9	12	16	19	23	26	30	33	43	40	37						
3	6	7	10	13	14	17	20	21	24	27	28	31	34	35	44	42	41	38

Habbi(II)nss

Különleges építésű, eltolható oldalfalú, fedett teherkocsi



Különleges építésű, 4 tengelyes, mindkét oldalon eltolható oldalfalú, nagyrakterületű fedett kocsi. Felhasználható: rakodólapra rakott áruk és darabos áruk fuvarozására. A be- és kirakásnál a gépi eszközök jól használhatók.

Sorozatjel	Habbinss					Habbillnss				
Típuszám	2870					2890				
Tengelyszám (db)	4					4				
Forgócsap távolság (m)	17,7					17,7				
Ütközők közötti hossz (m)	23,2					23,2				
Saját tömeg (kg)	27,1					29,4				
Vonalosztályok		A	B	C	D		A	B	C	D
Terhelési határok (t)	S	36,9	44,9	54,9	62,9	S	34,6	42,6	52,6	60,6
	SS	36,9	44,9	52,9		SS	34,6	42,6	52,6	
Rakodási hossz (m)	22,0					21,2				
Rakodási szélesség (m)	2,84					2,84				
Rakterület (m ²)	62,48					60,2				
Raktérfogat (m ³)	167,2					159,7				
Oldalajtó szélesség (m)	10,8					10,8				
Homlokraconca magasság (m)	-					-				
Oldalajtó magasság (m)	2,8					2,8				
Padlómagasság (m)	1,2					1,2				
Padló anyaga	Rétegelt lemez padló csúszásgátlással ellátva					Rétegelt lemez padló csúszásgátlással ellátva				
Megjegyzések:	EUR raklap = 63 db Ipari raklap = 42 db					EUR raklap = 61 db Ipari raklap = 42 db 8 db válaszfalal				

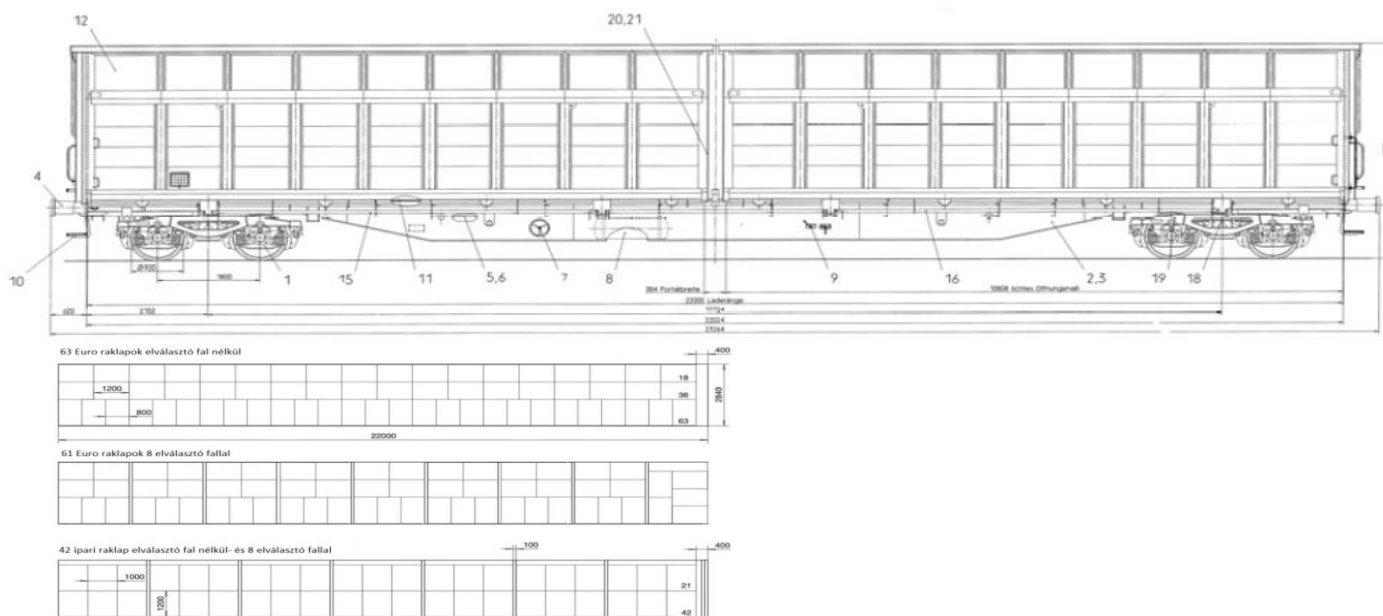

Lgs, Lgkmm

Normálépítésű pórekocsi



Normál építésű, 2 tengelyes, alacsony oldalfalú (0,45 m), rakoncával felszerelt póre kocsi. Oldalfalaik, homlokfalaik és rakoncáik lehajthatók. A kocsik konténer-rögzítő tüskékkel is ellátottak. Padlózatuk fenyődeszka. Felhasználható: nagyobb fajsúlyú, ömlesztett anyagok (kő, kavics, homok stb.), darabos áruk (beton, acél, faáru stb.), járművek és konténerek fuvarozására.

Sorozatjel	Lgs és Lgkmm			
Típuszám	4416 és 4419			
Tengelyszám (db)	2			
Tengelytávolság (m)	8,0			
Ütközők közötti hossz (m)	13,96			
Saját tömeg (kg)	13,9			
Vonalosztályok		A	B	C
Terhelési határok (t)	S	18,1	22,1	26,1
Rakodási hossz (m)	12,62			
Rakodási szélesség (m)	2,7			
Rakterület (m ²)	34,5			
Oldalfal magasság (m ³)	0,45			
Oldalrakonca magasság (m)	1,4			
Homlokrakonca magasság (m)	0,45			
Padlómagasság (m)	1,265			
Padló anyaga	Fapadló			
Megjegyzések:	konténer rögzítő tüskékkel 2x20'			
				
			-10	

	m	t	Δ	Δ
a-a	2	16	18	
b-b	3	17	18	
c-c	6	20	24	
d-d	9	26	26	
e-e	12	26	13	

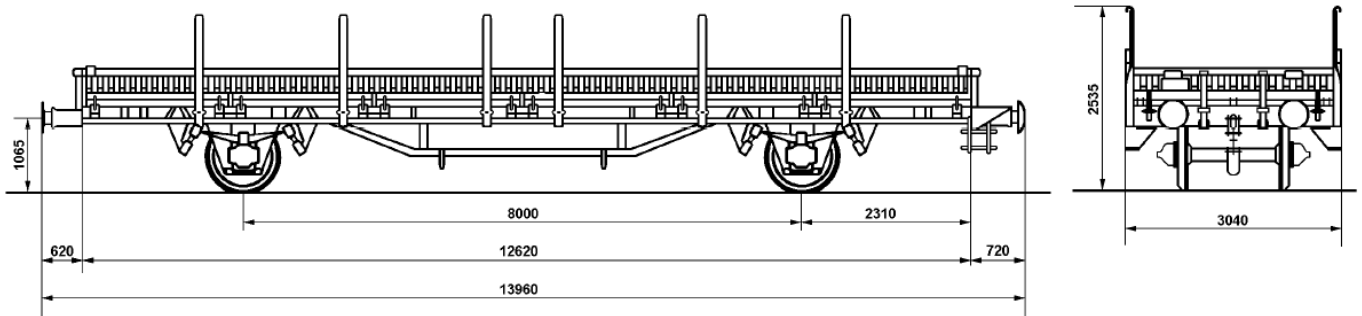

Lgss

Különleges építésű konténerszállító pórekocsi



Lgss kocsi különleges építésű, speciális konténerszállító, 2 tengelyes, póre kocsi. Nagykonténerek szállítására alkalmas. Padlózattal nem rendelkezik.

Sorozatjel	Lgss			
Típuszám	4437			
Tengelyszám (db)	2			
Tengelytávolság (m)	8,0			
Ütközők közötti hossz (m)	13,96			
Saját tömeg (kg)	11,5			
Vonalosztályok		A	B	C
Terhelési határok (t)	S	20,5	24,5	28,5
	SS	20,5	24,5	28,5
Rakodási hossz (m)	-			
Rakodási szélesség (m)	-			
Rakterület (m²)	-			
Raktérfogat (m³)	-			
Oldalajtó szélesség (m)	-			
Homlokrakonca magasság (m)	-			
Oldalajtó magasság (m)	-			
Padlómagasság (m)	1,175			
Padló anyaga	-			
Megjegyzések:	-2×20' -1×30' -1×40'  16 kihajtható konténerköröm			

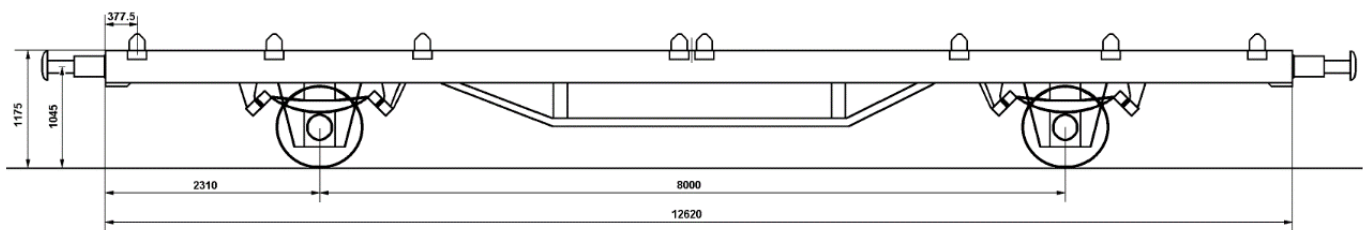

Rs

Normálépítésű pórekocsi



Normál építésű, 4 tengelyes póre kocsi.

Oldalanként 8-8 db lehajtható vasrakoncával, a padló anyaga fenyődeszka, lehajtható homlokfalú. A kocsik felhasználhatók konténerek, gépek, berendezések, járművek és egyéb hosszú áruk fuvarozására. Lehajtható vezetőfákkal szerelt.

Sorozatjel	Rs																																							
Típuszám	3900																																							
Tengelyszám (db)	4																																							
Forgócsap távolság (m)	14,86																																							
Ütközők közötti hossz (m)	19,9																																							
Saját tömeg (kg)	24,2																																							
Vonalosztályok		A	B	C																																				
Terhelési határok (t)	S	39,8	47,8	55,8																																				
	120	00,0																																						
Rakodási hossz (m)	18,5																																							
Rakodási szélesség (m)	2,7																																							
Rakterület (m ²)	51,0																																							
Homlokfal magasság (m)	0,4																																							
Oldalfal magasság (m)	-																																							
Oldalrakonca magasság (m)	1,0																																							
Padlómagasság (m)	1,26																																							
Padló anyaga	Fapadló																																							
Megjegyzések:	<table border="1"> <thead> <tr> <th></th> <th>m</th> <th></th> <th>t</th> <th>Δ</th> <th>Δ</th> </tr> </thead> <tbody> <tr> <td>a-a</td> <td>2</td> <td>32</td> <td></td> <td>33</td> <td></td> </tr> <tr> <td>b-b</td> <td>5</td> <td>35</td> <td></td> <td>38</td> <td></td> </tr> <tr> <td>c-c</td> <td>9</td> <td>36</td> <td></td> <td>44</td> <td></td> </tr> <tr> <td>d-d</td> <td>15</td> <td>44</td> <td></td> <td>56</td> <td></td> </tr> <tr> <td>e-e</td> <td>19</td> <td>56</td> <td></td> <td>24</td> <td></td> </tr> </tbody> </table>					m		t	Δ	Δ	a-a	2	32		33		b-b	5	35		38		c-c	9	36		44		d-d	15	44		56		e-e	19	56		24	
	m		t	Δ	Δ																																			
a-a	2	32		33																																				
b-b	5	35		38																																				
c-c	9	36		44																																				
d-d	15	44		56																																				
e-e	19	56		24																																				
- 16 db lehajtható oldalrakonca																																								
- 4 db süllyeszthető homlokfaltám																																								
- Lehajtható vezetőfákkal ellátott																																								

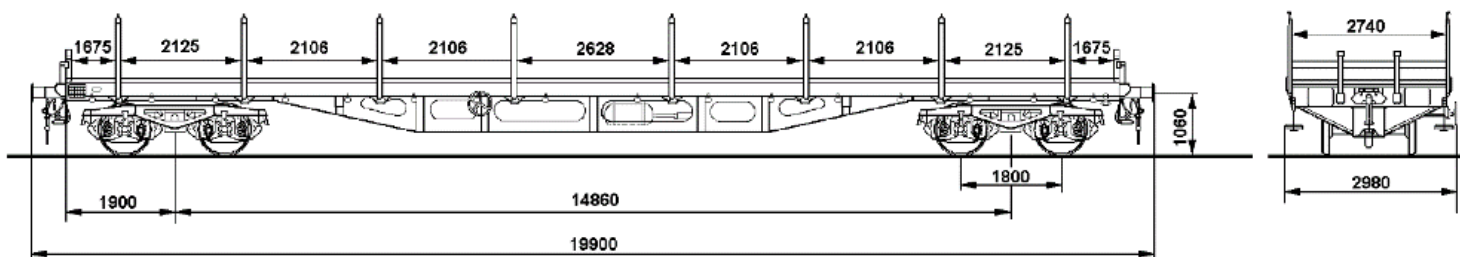



Normál építésű, 4 tengelyes póre kocsi, oldalanként 8-8 db lehajtható vasrakoncával.

Az Rgs kocsi konténer rögzítő tüskével is rendelkezik. A kocsi vegyespadlós és lehajtható homloklalú. A kocsik felhasználhatók konténerek, betonelemek, acéllemezek, csövek, hengerelt áru, járművek és egyéb hosszú áruk fuvarozására, de elsősorban konténer fuvarozására használhatók.

Sorozatjel	Rgs			
Típuszám	3917			
Tengelyszám (db)	4			
Forgócsap távolság (m)	14,86			
Útközök közötti hossz (m)	19,9			
Saját tömeg (kg)	22,1			
Vonalosztályok		A	B	C
Terhelési határok (t)	**S	41,9	49,9	57,9
Rakodási hossz (m)	18,66			
Rakodási szélesség (m)	2,74			
Rakterület (m ²)	51,0			
Homloklal magasság (m)	0,4			
Homlokrakonca magasság (m)	-			
Oldalrakonca magasság (m)	1,2			
Padlómagasság (m)	1,21			
Padló anyaga	Vegyespadló			
Megjegyzések:				
Padlóból kiemelhető betétekkel				
14 db konténertüske				
3×20'				
2×30'				
1×40'				
	m		t	Δ Δ
a-a	2	32		33
b-b	5	35		38
c-c	9	36		44
d-d	15	44		57
e-e	18	57		24
	-7			
	ČD, DB, GYS, EV, MÁV, NS, ÖBB, SNCB, ZR			

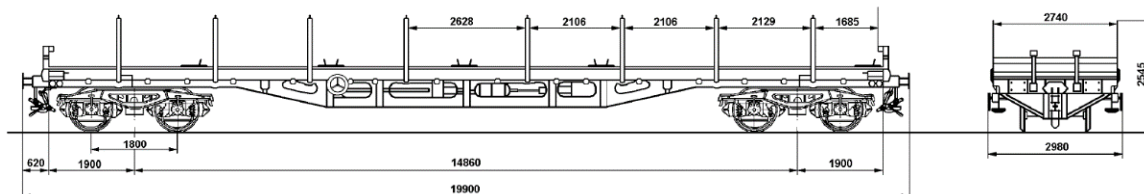

Res

Normálépítésű pórekocsi



Normál építésű, 4 tengelyes póre kocsi, oldalanként 8-8 db lehajtható vasrakoncával.

A kocsik padlóanyaga fenyődeszka, illetve egy része vaspadlós. A kocsi lehajtható, alacsony oldal- és homlokfalú.

A kocsik felhasználhatók konténerek, gépek, berendezések, járművek és egyéb hosszú áruk fuvarozására. A kocsi alkalmas még nagy fajsúlyú ömlesztett áruféleségek szállítására is (kő, kavics stb.) A kocsik lehetővé teszik ponyva használatát is.

Sorozatjel	Res				Res																																																			
Típuszám	3936 és 3937				3946 és 3947																																																			
Tengelyszám (db)	4				4																																																			
Forgócsap távolság (m)	14,86				14,86																																																			
Ütközők közötti hossz (m)	19,9				19,9																																																			
Saját tömeg (kg)	25,2				25,2																																																			
Vonalosztályok		A	B	C		A	B	C																																																
Terhelési határok (t)	S	38,8	46,8	54,8	S	38,8	46,8	54,8																																																
	120	00,0			120	00,0																																																		
Rakodási hossz (m)	18,5				18,5																																																			
Rakodási szélesség (m)	2,64				2,64																																																			
Rakterület (m ²)	51,0				51,0																																																			
Homlokfal magasság (m)	0,52				0,52																																																			
Oldalfal magasság (m)	0,52				0,52																																																			
Oldalrakonca magasság (m)	1,2				Rakoncák nélküli																																																			
Padlómagasság (m)	1,26				1,26																																																			
Padló anyaga	Fapadló				Acélpadló																																																			
Megjegyzések:	<table border="1"> <thead> <tr> <th></th> <th>m</th> <th>t</th> <th>Δ Δ</th> </tr> </thead> <tbody> <tr> <td>a-a</td> <td>3</td> <td>32</td> <td>33</td> </tr> <tr> <td>b-b</td> <td>5</td> <td>35</td> <td>38</td> </tr> <tr> <td>c-c</td> <td>10</td> <td>36</td> <td>44</td> </tr> <tr> <td>d-d</td> <td>15</td> <td>44</td> <td>54</td> </tr> <tr> <td>e-e</td> <td>18</td> <td>54</td> <td>24</td> </tr> </tbody> </table>					m	t	Δ Δ	a-a	3	32	33	b-b	5	35	38	c-c	10	36	44	d-d	15	44	54	e-e	18	54	24	<table border="1"> <thead> <tr> <th></th> <th>m</th> <th>t</th> <th>Δ Δ</th> </tr> </thead> <tbody> <tr> <td>a-a</td> <td>2</td> <td>32</td> <td>33</td> </tr> <tr> <td>b-b</td> <td>5</td> <td>35</td> <td>38</td> </tr> <tr> <td>c-c</td> <td>9</td> <td>36</td> <td>44</td> </tr> <tr> <td>d-d</td> <td>15</td> <td>44</td> <td>54</td> </tr> <tr> <td>e-e</td> <td>18</td> <td>54</td> <td>24</td> </tr> </tbody> </table>					m	t	Δ Δ	a-a	2	32	33	b-b	5	35	38	c-c	9	36	44	d-d	15	44	54	e-e	18	54	24
	m	t	Δ Δ																																																					
a-a	3	32	33																																																					
b-b	5	35	38																																																					
c-c	10	36	44																																																					
d-d	15	44	54																																																					
e-e	18	54	24																																																					
	m	t	Δ Δ																																																					
a-a	2	32	33																																																					
b-b	5	35	38																																																					
c-c	9	36	44																																																					
d-d	15	44	54																																																					
e-e	18	54	24																																																					

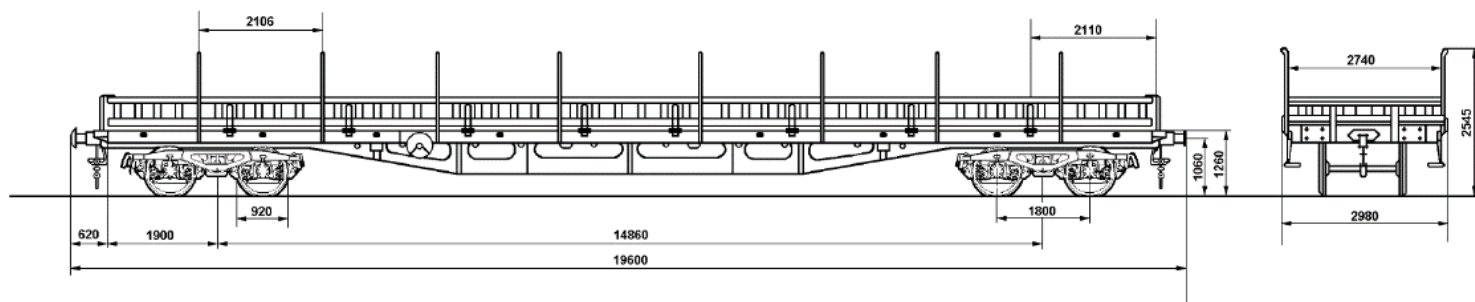

Rmms

Normálépítésű pórekocsi



Normál építésű, 4 tengelyes póre kocsi.

A négytengelyes pórekocsi alkalmas nehéz tárgyak, munkagépek, oszlopok, hídszerkezetek, sín, rönk, stb. szállítására.

Sorozatjel	Rmms				
Típuszám	3959				
Tengelyszám (db)	4				
Forgócsap távolság (m)	9,00				
Ütközők közötti hossz (m)	14,04				
Saját tömeg (kg)	23,3				
Vonalosztályok		A	B ₁	B ₂	C
Terhelési határok (t)	S	40,7	46,7	48,7	56,7
Rakodási hossz (m)	12,65				
Rakodási szélesség (m)	2,9				
Rakterület (m ²)	36,0				
Homlokfal magasság (m)	0,52				
Oldalfal magasság (m)	-				
Oldalrakonca magasság (m)	0,95				
Padlómagasság (m)	1,2				
Padló anyaga	Fapadló				
Megjegyzések:	4 db süllyeszthető homlokfaltám				

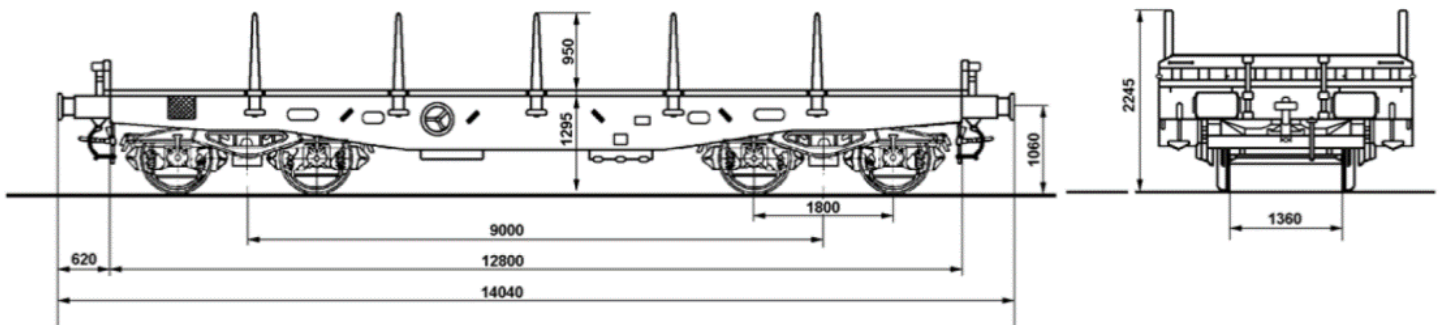



Különleges építésű, speciális konténerszállító, 4 tengelyes, póre kocsi.
Nagykonténerek szállítására alkalmas.

Sorozatjel	Sgs			
Típuszám	4542			
Tengelyszám (db)	4			
Forgócsap távolság (m)	14,86			
Ütközők közötti hossz (m)	19,9			
Saját tömeg (kg)	23,0			
Vonalosztályok		A	B	C
Terhelési határok (t)	S	41,0	49,5	57,0
	120	00,0		
Rakodási hossz (m)	-			
Rakodási szélesség (m)	-			
Rakterület (m ²)	-			
Raktérfogat (m ³)	-			
Oldalajtó szélesség (m)	-			
Homlokrakonca magasság (m)	-			
Oldalajtó magasság (m)	-			
Padlómagasság (m)	1,21			
Padló anyaga	-			
Megjegyzések:				-7
-3×20' -2×30' -1×40'	ČD, DB, GYS, EV, MÁV, NS, ÖBB, SNCB, ZR			

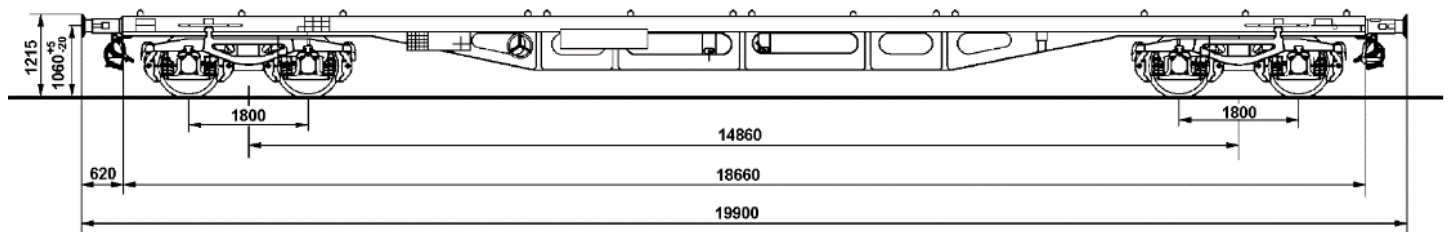

Sgnss

Különleges építésű konténerszállító pórekocsi



Különleges építésű, speciális konténerszállító, 4 tengelyes, póre kocsi.
Nagykonténerek szállítására alkalmas. Padlózattal nem rendelkezik.

Sorozatjel	Sgnss				
Típuszám	4575				
Tengelyszám (db)	4				
Forgócsap távolság (m)	14,2				
Ütközők közötti hossz (m)	19,74				
Saját tömeg (kg)	19,8				
Vonalosztályok		A	B	C	D
Terhelési határok (t)	S	44,2	52,2	62,2	70,2
	SS	44,2	52,2	60,2	
Rakodási hossz (m)	-				
Rakodási szélesség (m)	-				
Rakterület (m ²)	-				
Raktérfogat (m ³)	-				
Oldalajtó szélesség (m)	-				
Homlokrakonca magasság (m)	-				
Oldalajtó magasság (m)	-				
Padlómagasság (m)	1,155				
Padló anyaga	-				
Megjegyzések:					
-3×20'					
-2×30'					
-1×40'					

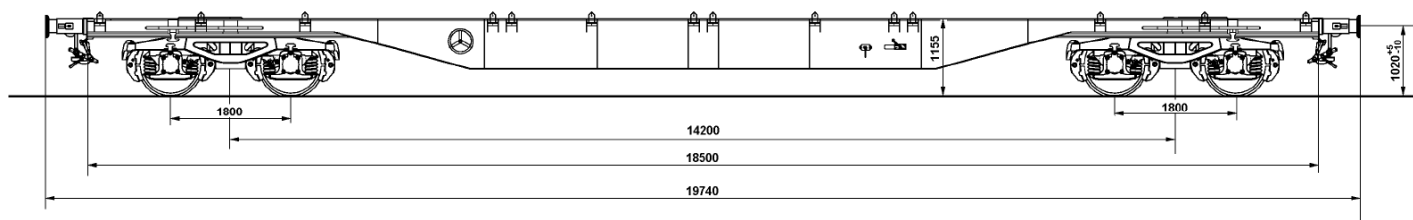

Shimm(n)s

Teleszkóptetős, lemeztekercs szállító teherkocsi



Különleges építésű, speciális 4 tengelyes kocsi.

Teleszkóptetős, kizárólag lemeztekercs szállító kocsi. Keresztirányú biztosítás fésűs állítású bölcső kitémasztóval.

Sorozatjel	Shimms					Shimmns									
Típuszám	4770					4777									
Tengelyszám (db)	4					4									
Forgócsap távolság (m)	7,0					7,0									
Ütközők közötti hossz (m)	12,24					12,24									
Saját tömeg (kg)	24,6					24,5									
Vonalosztályok		A	B ₁	B ₂	C ₂	C ₃ C ₄	**S	A	B ₁	B ₂	C ₂	C ₃ C ₄	D ₂	D ₃	D ₄
Terhelési határok (t)	**S	36,6	36,6	47,4	53,7	57,4	120	36,7	36,7	47,5	53,8	55,5	53,8	63,6	65,5
	120	00,0					120	00,0							
Rakodási hossz (m)	10,8					10,8									
Rakodási szélesség (m)	0,84 – 2,00					0,84 – 2,00									
Berakatható lemeztekercs bölcsőnként:	□□	□□	□□	□□	□□	□□	□□	□□	□□	□□	□□	□□	□□	□□	□□
Legnagyobb átmérő (mm)	2000	1700	2000	1700	2000	2000	1700	2000	1700	2000	1700	2000	1700	2000	1700
Legkisebb átmérő (mm)	1000	800	1000	800	1000	1000	800	1000	800	1000	800	1000	800	1000	800
Legnagyobb lemeztekercs tömeg(t)	25	17	25	17	25	25	17	25	17	25	17	25	17	25	17
Megjegyzések:	keresztirányú biztosítás fésűs állítású kitémasztóval					keresztirányú biztosítás fésűs állítású kitémasztóval									

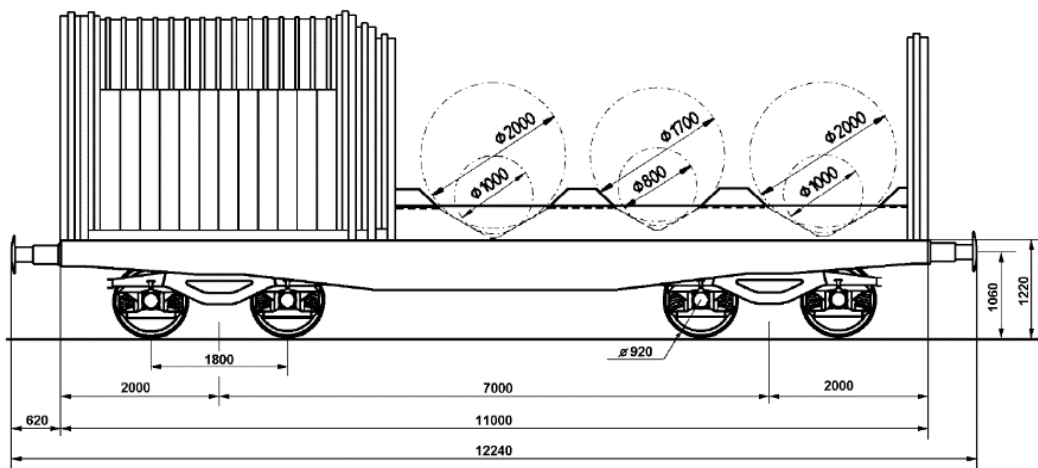

Sammp

Különleges építésű pórekocsi



A hattengelyes teherkocsi alkalmas nagyméretű áruk és járművek szállítására. Fapadlózattal rendelkezik.

Sorozatjel	Sammp			
Típuszám	4821			
Tengelyszám (db)	6			
Forgócsap távolság (m)	8,16			
Ütközők közötti hossz (m)	17,94			
Saját tömeg (kg)	30,6			
Vonalosztályok		A	B	C
Terhelési határok (t)	90	59,1	77,4	84,2
Rakodási hossz (m)	16,3			
Rakodási szélesség (m)	3,05/2,4			
Rakterület (m ²)	39,7			
Raktérfogat (m ³)	-			
Oldalfal magasság (m)	-			
Homlokfal magasság (m)	-			
Oldalrakonca magasság (m)	0,6			
Padlómagasság (m)	1,3			
Padló anyaga	Fapadló			
Megjegyzések:	Amennyiben szükséges, 16 darab betűzhető rakonccal áll rendelkezésre.			

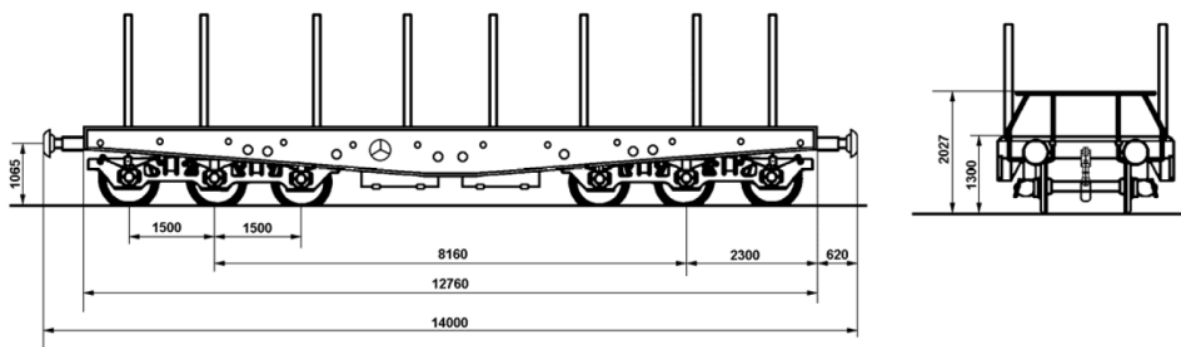

Tagps

Különleges építésű gabonaszállító kocsi



Különleges építésű, 4 tengelyes, felsőbetöltő nyílású, mechanikus önürítő zártsekrényű kocsi. Alkalmasak ömlesztett áruk fuvarozására (gabonaféleségek, napraforgó, perlit, műtrágya, homok, alumínium-hidroxid, kokszt stb). A sorozat ürítő nyílása vágánytengely irányú.

Sorozatjel	Tagps					Tagps			
Típuszám	0655 (000-199)					0655 (500-tól)			
Tengelyszám (db)	4					4			
Forgócsap távolság (m)	9,8					9,8			
Ütközők közötti hossz (m)	15,84					15,84			
Saját tömeg (kg)	23,5					23,5			
Vonalosztályok		A	B	C	D		A	B	C
Terhelési határok (t)	S 120	40,5	48,5	56,5	66,5	S	40,5	48,5	56,5
Rakodási hossz (m)	-					-			
Rakodási szélesség (m)	-					-			
Rakterület (m ²)	-					-			
Raktérfogat (m ³)	75,0					75,0			
Oldalajtó szélesség (m)	-					-			
Homlokrakonca magasság (m)	-					-			
Oldalajtó magasság (m)	-					-			
Padlómagasság (m)	-					-			
Padló anyaga	-					-			
Megjegyzések:	Felső rakodónyílás mérete 10500 × 510 mm					Felső rakodónyílás mérete 10500 × 510 mm			

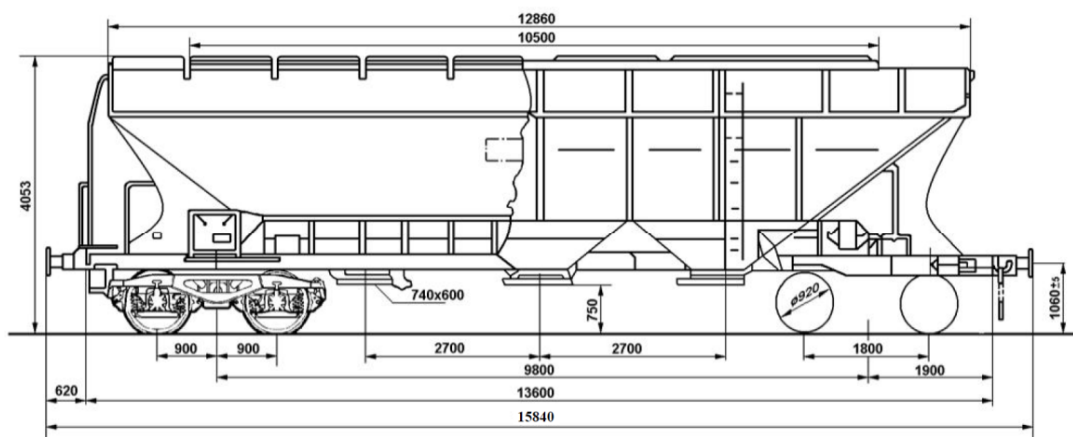

Tams

Elhúzható ponyvatetős, magas oldalfalú, nyitott teherkocsi



Különleges építésű 4 tengelyes, elhúzható ponyvatetős, magas oldalfalú kocsi.
Alkalmos időjárás hatásaira érzékeny ömlesztett, illetve darabos áru fuvarozására.

Sorozatjel	Tams																																				
Típuszám	0810																																				
Tengelyszám (db)	4																																				
Forgócsap távolság (m)	7,0																																				
Ütközők közötti hossz (m)	12,24																																				
Saját tömeg (kg)	21,7																																				
Vonalosztályok		A	B ₁	B ₂	C ₂	C ₃	C ₄																														
Terhelési határok (t)	S	39,5	50,3	56,6	58,3																																
Rakodási hossz (m)	10,8																																				
Rakodási szélesség (m)	2,7																																				
Rakterület (m ²)	30,5																																				
Raktérfogat (m ³)	60,0																																				
Oldalajtó szélesség (m)	0,9																																				
Oldalajtó magasság (m)	1,85																																				
Padlómagasság (m)	1,30																																				
Padló anyaga	Fapadló																																				
Megjegyzések:	<table border="1"> <tr> <td></td> <td>m</td> <td></td> <td>t</td> <td>Δ</td> <td>Δ</td> </tr> <tr> <td>a-a</td> <td>3,8</td> <td>36</td> <td>-</td> <td>-</td> <td>-</td> </tr> <tr> <td>b-b</td> <td>5</td> <td>37</td> <td>-</td> <td>-</td> <td>-</td> </tr> <tr> <td>c-c</td> <td>7</td> <td>39</td> <td>-</td> <td>-</td> <td>-</td> </tr> <tr> <td>d-d</td> <td>10,5</td> <td>58</td> <td>-</td> <td>-</td> <td>-</td> </tr> </table>								m		t	Δ	Δ	a-a	3,8	36	-	-	-	b-b	5	37	-	-	-	c-c	7	39	-	-	-	d-d	10,5	58	-	-	-
	m		t	Δ	Δ																																
a-a	3,8	36	-	-	-																																
b-b	5	37	-	-	-																																
c-c	7	39	-	-	-																																
d-d	10,5	58	-	-	-																																

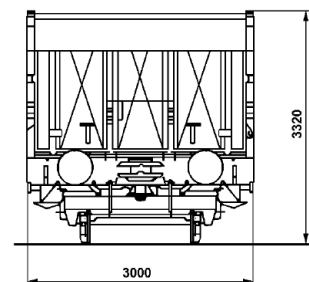
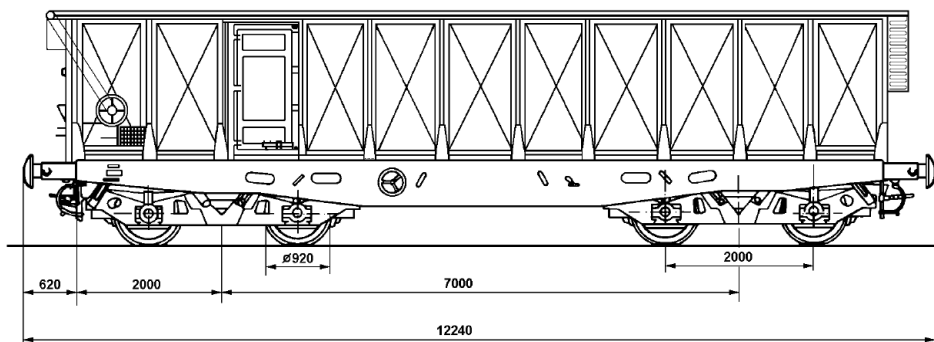

Tadgs

Különleges építésű gabonaszállító teherkocsi



Különleges építésű, 4 tengelyes, felsőbetöltő nyílású, mechanikus önürítő zárt szekrényű kocsi. Alkalmasak ömlesztett áruk fuvarozására (gabonaféleségek, napraforgó, perlit, műtrágya, homok, alumínium-hidroxid, kokszt stb). A kocsi ürítőnyílása oldalirányú és vágánytengelyű is.

Sorozatjel	Tadgs				
Típuszám	0824				
Tengelyszám (db)	4				
Forgócsap távolság (m)	16,6				
Ütközők közötti hossz (m)	21,64				
Saját tömeg (kg)	28,5				
Vonalosztályok		A	B	C	D
Terhelési határok (t)	S	36,5	44,5	52,5	61,5
	120	00,0			
Rakodási hossz (m)	-				
Rakodási szélesség (m)	-				
Rakterület (m ²)	-				
Raktérfogat (m ³)	85,0				
Oldalajtó szélesség (m)	-				
Homlokrakonca magasság (m)	-				
Oldalajtó magasság (m)	-				
Padlómagasság (m)	-				
Padló anyaga	-				
Megjegyzések:	Ürítés vágánytengelybe, vagy vágánytengely mellé. Oldalanként 4-4 ürítőnyílás.				

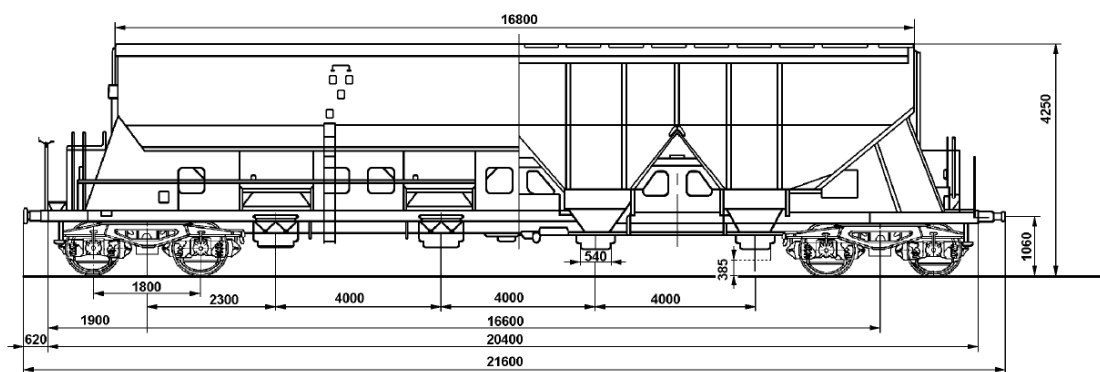



Különleges építésű, 4 tengelyes felső betöltő nyílással és alsó lefejtő szeleppel ellátott, zárt rendszerű tartálykocsi.

A Rail Cargo Hungaria Zrt. parkjában lévő kocsikban fuvarozható áruk: fehér áru (pld. benzin, gázolaj, metanol stb.)

Sorozatjel	Zas				
Típuszám	7850				
Tengelyszám (db)	4				
Forgócsap távolság (m)	6,8				
Ütközők közötti hossz (m)	12,6				
Saját tömeg (kg)	23,5				
Vonalosztályok		A	B ₁	B ₂	C
Terhelési határok (t)	S	40,5		48,5	56,5
Rakodási hossz (m)	-				
Rakodási szélesség (m)	-				
Rakterület (m ²)	-				
Tartálytérfogat (m ³)	63,0				
Oldalajtó szélesség (m)	-				
Oldalajtó magasság (m)	-				
Padlómagasság (m)	-				
Padló anyaga	-				
Megjegyzések:	Gázfázis összekötővel van ellátva.				

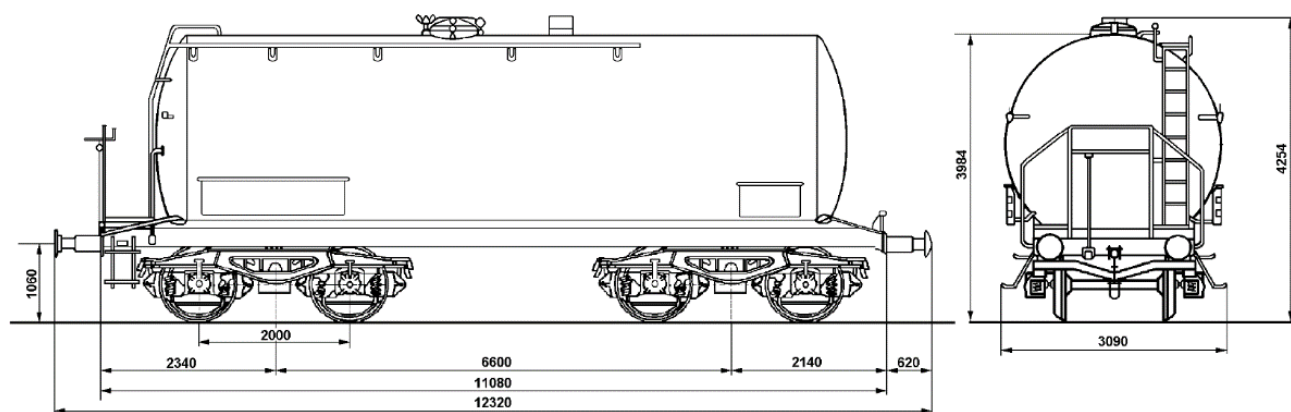



Különleges építésű, 4 tengelyes felső betöltő nyílással és alsó lefejtő szeleppel ellátott, zárt rendszerű tartálykocsi.

A Rail Cargo Hungaria Zrt. parkjában lévő kocsikban fuvarozható áruk: benzin, gázolaj, nyers kőolaj, fűtőolaj, pakura, melasz, sűrűlé, metanol és élelmiszer kategóriába sorolt szesz.

Sorozatjel	Zaes				
Típuszám	7887				
Tengelyszám (db)	4				
Forgócsap távolság (m)	6,8				
Ütközők közötti hossz (m)	12,6				
Saját tömeg (kg)	25,6				
Vonalosztályok		A	B ₁	B ₂	C
Terhelési határok (t)	S	36,4	46,4	54,4	
Rakodási hossz (m)	-				
Rakodási szélesség (m)	-				
Rakterület (m ²)	-				
Tartálytérfogat (m ³)	63,0				
Oldalajtó szélesség (m)	-				
Oldalajtó magasság (m)	-				
Padlómagasság (m)	-				
Padló anyaga	-				
Megjegyzések:	Hőszigetelés nélkül				

